

Condizionatore

Manuale di installazione

AR70H**C1*** / AR70H**CA***

- Grazie per aver acquistato questo condizionatore Samsung.
- Prima di mettere in funzione l'unità, leggere attentamente il manuale di installazione e conservarlo come riferimento futuro.

Istruzioni originali

SAMSUNG

Contenuto

Informazioni di sicurezza	3
Informazioni di sicurezza	3
Installazione	7
Preparazione	7
Fase 1-1 Illustrazione dell'installazione tipica	7
Fase 1-2 Scelta della posizione di installazione	8
Fase 1-3 Disimballaggio	11
Fase 1-4 Preparazione di materiali e utensili	12
Installazione dell'unità interna	14
Fase 2-1 Fissaggio della staffa di montaggio alla parete	14
Fase 2-2 Perforazione della parete	14
Fase 2-3 Collegamento del tubo del refrigerante	15
Fase 2-4 Collegamento dei cavi di alimentazione e comunicazione	16
Fase 2-5 Opzionale: Estensione del cavo di alimentazione	18
Fase 2-6 Collegamento del tubo flessibile di scarico	19
Fase 2-7 Sigillatura di tubi, cavi e tubo di scarico	21
Installazione dell'unità esterna	22
Fase 3-1 Installazione dell'unità esterna	22
Fase 3-2 Collegamento di cavi e tubi	23
Verifica dell'installazione e azionamento di prova	25
Fase 4-1 Esecuzione del test di tenuta dello scarico	25
Fase 4-2 Esecuzione del test di tenuta del gas	25
Fase 4-3 Messa in vuoto del sistema	26
Fase 4-4 Aggiunta del refrigerante (se necessario)	27
Fase 4-5 Informazioni importanti relative al refrigerante usato	27
Fase 4-6 Preparazione del sistema per la messa in funzione	28
Fase 4-7 Messa in funzione dell'unità	28
Fase 4-8 Impostazione del controllo della zona	29
Fase 4-9 Esecuzione dei controlli finali e operazioni di controllo	29
Impostazione delle opzioni di installazione	31
Procedure di manutenzione	39
Installazione del circuito stampato Sub PCB (opzionale)	40

Informazioni di sicurezza

AVVERTENZA: leggere il presente manuale

- Leggere e seguire tutte le istruzioni e le informazioni sulla sicurezza prima di installare o utilizzare questa apparecchiatura, o di eseguirne la manutenzione. L'installazione, l'utilizzo o la manutenzione non corretti di questa apparecchiatura possono causare morte, gravi lesioni o danni alle proprietà. Conservare le presenti istruzioni insieme all'apparecchiatura. Il presente manuale è soggetto a modifiche. Per consultarne la versione più aggiornata, visitate il sito www.samsung.com.

Avvisi e note

Per rendere i consumatori consapevoli dei messaggi di sicurezza e delle informazioni in evidenza, nel presente manuale vengono utilizzati i seguenti avvisi e le seguenti note:

AVVERTENZA

Rischi e operazioni pericolose che possono causare gravi lesioni personali o morte.

ATTENZIONE

Rischi o manovre poco sicure che possono comportare lesioni personali lievi o danni a proprietà.

IMPORTANTE

Informazioni di interesse speciale

NOTA

Informazioni supplementari che potrebbero essere utili



AVVERTENZA: materiale a bassa velocità di combustione (questa apparecchiatura contiene R-32.)



Leggere attentamente i manuali dell'utente e dell'installatore.



Leggere attentamente i manuali dell'utente e dell'installatore.



Leggere attentamente il manuale di servizio.

AVVERTENZA

L'installazione e i test dell'apparecchiatura devono essere eseguiti da un tecnico qualificato.

- Le istruzioni contenute in questo manuale non sostituiscono una formazione specifica o un'esperienza adeguata nella corretta installazione dell'apparecchiatura.

Installare sempre il condizionatore in conformità alle norme di sicurezza locali e nazionali.

Il lavoro deve essere svolto secondo una procedura controllata in modo da ridurre al minimo il rischio di presenza di gas o vapori infiammabili durante l'esecuzione del lavoro.

Questa unità è un condizionatore d'aria parziale, conforme ai requisiti parziali dell'unità IEC 60335-2-40, e deve essere collegata solo ad altre unità che sono state confermate come conformi ai corrispondenti requisiti parziali dell'unità IEC 60335-2-40.

Informazioni generali

- Il condizionatore deve essere utilizzato solo per le applicazioni per le quali è stato progettato: l'unità interna non è adatta per essere installata in aree utilizzate per il bucato.
- Indossare dispositivi di protezione (come guanti, occhiali protettivi e casco) durante le operazioni di installazione e manutenzione. I tecnici addetti all'installazione/alla riparazione potrebbero subire lesioni se non provvisti di adeguati dispositivi di protezione.
- Non utilizzare sostanze o strumenti diversi da quelli consigliati da Samsung per la pulizia o per velocizzare l'operazione di sbrinamento.
- Non praticare fori o bruciature.
- Tenere a mente che i refrigeranti potrebbero essere inodori.

Installazione del prodotto

- Le nostre unità devono essere installate nel rispetto degli spazi indicati nel manuale di installazione per garantire l'accessibilità da entrambi i lati o la possibilità di eseguire la manutenzione e le riparazioni di routine. I componenti delle unità devono essere accessibili in modo che possano essere smontati in condizioni di completa sicurezza per la persona e gli oggetti circostanti. Per questo motivo di accessibilità, se l'unità non viene installata in conformità al Manuale di installazione, i costi necessari per raggiungere e riparare l'unità (in modo sicuro, come richiesto dalle normative vigenti) con imbracature, camion, impalcature o qualsiasi altro strumento di sollevamento o sollevamento non saranno in garanzia e saranno addebitati agli utenti finali.
- L'unità esterna deve essere installata in uno spazio aperto sempre ventilato.

Informazioni di sicurezza

- Devono essere osservate le normative locali sul gas.
- Per maneggiare, spurgare e smaltire il refrigerante o interrompere il circuito del refrigerante, il personale deve disporre di un certificato fornito da un'autorità accreditata nel settore.
- L'installazione delle tubazioni deve essere ridotta al minimo.
- Non installare l'unità interna nelle aree seguenti:
 - Aree a elevata presenza di minerali, schizzi di petrolio o vapore. Questi elementi potrebbero causare il deterioramento delle parti in plastica determinando perdite o guasti.
 - Aree in prossimità di fonti di calore.
 - Aree in cui vengono prodotte sostanze come gas di acido solforico, gas cloro, acidi e alcalini. Questi elementi potrebbero causare la corrosione delle tubazioni e delle parti brastate.
 - Aree che potrebbero causare la perdita di gas combustibile e la sospensione di fibre di carbonio, polveri infiammabili o materiali volatili infiammabili.
 - Aree in cui si verificano la perdita e il ristagno di refrigerante.
 - Area in cui gli animali potrebbero urinare sul prodotto e il prodotto potrebbe entrare in contatto con l'ammoniaca.
- Non utilizzare l'unità interna per la conservazione di alimenti, oggetti, piante, attrezzature e opere d'arte. Ciò potrebbe causarne il deterioramento della qualità.
- Non installare l'unità interna se si notano problemi di scarico.
- Poiché il condizionatore d'aria contiene refrigerante R-32, assicurarsi che sia installato, utilizzato e conservato in una stanza la cui superficie sia superiore a quella minima specificata nella seguente tabella:

Tipo a parete	
m (kg)	A (m ²)
≤ 1,842	Nessun requisito
1,843	4,45
1,9	4,58
2,0	4,83
2,2	5,31
2,4	5,79
2,6	6,39
2,8	7,41
3,0	8,51

- m : Carica totale di refrigerante nel sistema
- A : Superficie minima del pavimento richiesta
- **IMPORTANTE:** è obbligatorio considerare la tabella sopra o la legge locale in merito allo spazio minimo abitabile dei locali.
- L'altezza minima di installazione dell'unità interna è di 1,8 m per la parete, 2,2 m per il soffitto.
- La carica effettiva di refrigerante deve essere conforme alle dimensioni della stanza in cui sono installate le parti contenenti refrigerante.
- Assicurarsi che la ventola e il meccanismo della ventola funzionino correttamente e che l'ingresso e le uscite dell'aria non siano ostruite.
- La marcatura sull'apparecchiatura deve continuare a essere visibile e leggibile. Le marcature e i segnali illeggibili devono essere corretti.
- Il tubo o i componenti del refrigerante devono essere installati in una posizione in cui è improbabile che siano esposti a qualsiasi sostanza che possa corrodere i componenti contenenti refrigerante, a meno che i componenti non siano costruiti con materiali intrinsecamente resistenti alla corrosione o siano adeguatamente protetti da questo ambiente corrosivo.

Installazione dell'unità esterna

- Durante l'installazione o il trasferimento del prodotto, non mescolare il refrigerante con altri gas, tra cui aria o refrigerante non specificato. In caso contrario si potrebbe causare aumento di pressione, con conseguenti rotture o lesioni.
- Non praticare tagli o bruciature alle tubazioni o al contenitore del refrigerante.
- Utilizzare parti pulite, quali manometro, pompa a vuoto e tubo flessibile di carica per il refrigerante.
- L'installazione del prodotto deve essere eseguita da personale qualificato per la gestione del refrigerante in conformità con le leggi e le normative applicabili sui refrigeranti.
- I tubi del refrigerante devono essere tenuti assolutamente puliti e privi di qualsiasi sostanza estranea come olio lubrificante, acqua, polvere ecc. Per lo stoccaggio, sigillare saldamente le aperture dei tubi del refrigerante.
- Se l'olio o il refrigerante entrano in contatto con i tubi di scarico o altre parti del sistema di scarico, ciò potrebbe causare perdite di scarico.
- Quando è necessaria la ventilazione meccanica, le aperture di ventilazione devono essere mantenute prive di ostacoli.
- Per lo smaltimento del prodotto, attenersi alle leggi e alle normative locali.
- Non lavorare in un luogo confinato.
- Per prevenire potenziali infortuni, affiggere cartelli di avvertimento per impedire al pubblico di accedere all'area di lavoro.
- Le tubazioni del refrigerante devono essere installate in una posizione in cui non vi siano sostanze che possono causare corrosione.
- I seguenti controlli devono essere eseguite per l'installazione:
 - La quantità di carica dipende dalle dimensioni dell'ambiente.
 - I dispositivi di ventilazione e le uscite funzionano normalmente e non sono ostruite.

- I cartelli e i segnali sulle apparecchiature devono essere visibili e leggibili.
- In caso di perdita di refrigerante, aerare il locale. Se la perdita di refrigerante è esposta a fiamme, potrebbe causare la generazione di gas tossici.
- Assicurarsi che l'area di lavoro sia priva di sostanze infiammabili.
- Per spurgare l'aria nel refrigerante, assicurarsi di utilizzare una pompa a vuoto.
- Tenere a mente che il refrigerante è inodore.
- Le unità non sono a prova di esplosione, quindi devono essere installate senza alcun rischio di esplosione.
- Questo prodotto contiene gas fluorurati che favoriscono l'effetto serra globale. Pertanto, non sfiatare il gas nell'atmosfera.
- I modelli che utilizzano il refrigerante R-32 sono dotati di una porta di ricarica con un diametro di filettatura diverso, per evitare problemi di ricarica. È quindi necessario controllare prima il diametro (12,70 mm).
- La manutenzione deve essere eseguita in base alle istruzioni del produttore. Nel caso in cui altre persone qualificate partecipino alla manutenzione, deve essere effettuata sotto la supervisione di personale competente nel maneggiare refrigeranti infiammabili.
- Per la manutenzione delle unità che contengono refrigeranti infiammabili, sono necessari controlli di sicurezza per ridurre al minimo il rischio di innesco.
- La manutenzione deve essere eseguita secondo la procedura di controllo per ridurre al minimo il rischio di refrigerante o gas infiammabili.
- Non installare in un punto in cui vi siano rischi di fuoriuscita di gas combustibile.
- Non installare l'unità esterna vicino a fonti di calore (ad esempio, fiamme libere, un apparecchio a gas in funzione o un riscaldatore elettrico in funzione)
- Fare attenzione a non generare scintille nel modo seguente:
 - Non rimuovere i fusibili se il prodotto è acceso.
 - Non staccare la spina di alimentazione dalla presa se il prodotto è acceso.
 - Si consiglia di posizionare la presa in alto. Posizionare i cavi in maniera tale che non si aggroviglino.
- Se l'unità interna non è compatibile con R-32, viene visualizzato un segnale di errore e l'unità non funziona.
- Dopo l'installazione, verificare la presenza di perdite. Potrebbe essere generatore gas tossico se si viene a contatto con una sorgente di innesco, come termovenilatore, stufa e fornelli. cilindri, assicurarsi che vengano utilizzati solo i cilindri di recupero del refrigerante.

Preparazione dell'estintore

- Se deve essere effettuato un lavoro a caldo, preparare adeguate attrezzature antincendio.
- Fornire un estintore a polvere secca o CO₂ in prossimità della zona di carica.

Sorgenti di innesco libere

- Assicurarsi di conservare le unità in un luogo senza sorgenti di innesco in funzionamento continuo (ad esempio, fiamme libere, apparecchi a gas o stufe elettriche).
- I tecnici addetti all'assistenza non devono utilizzare fonti di accensione che possano presentare un rischio di incendio o esplosione in caso di perdite di refrigerante.
- Le potenziali sorgenti di innesco devono essere tenute lontano dall'area di lavoro in cui il refrigerante infiammabile può eventualmente essere rilasciato nell'ambiente circostante.
- L'area di lavoro dovrebbe essere controllata per assicurarsi che non vi siano pericoli di sostanze infiammabili o rischi di innesco. Affiggere il segnale "Non fumare".
- In nessun caso devono essere utilizzate potenziali sorgenti di innesco durante il rilevamento di perdite.
- Le parti sicure sono quelle con cui il personale può lavorare in un ambiente infiammabile. Altre parti possono provocare l'innesco a causa di perdite.
- Sostituire i componenti solo con parti specificati da Samsung. Altre parti possono provocare l'innesco di refrigerante nell'ambiente a causa di perdite.
- I condotti collegati al prodotto non devono contenere una potenziale fonte di accensione.

Ventilazione dell'area

- Assicurarsi che l'area di lavoro sia ben ventilata prima di eseguire lavori a caldo.
- La ventilazione deve essere effettuata anche durante il lavoro.
- Mantenere tutte le aperture di ventilazione necessarie libere da ostruzioni.

Metodi di rilevamento perdite

- Per rilevare refrigeranti infiammabili devono essere utilizzati rilevatori di perdite elettronici, ma la sensibilità potrebbe non essere adeguata o potrebbe essere necessario ricalibrarli. (L'apparecchiatura di rilevamento deve essere calibrata in un'area priva di refrigerante.)
- Assicurarsi che il rilevatore non sia una potenziale sorgente di innesco.

Informazioni di sicurezza

- L'apparecchiatura di rilevamento delle perdite deve essere impostata su una percentuale del LFL (limite inferiore di infiammabilità) del refrigerante e deve essere calibrata sul tipo di refrigerante applicabile e deve essere confermata la percentuale appropriata di gas (25% massimo).
- L'uso di detergenti contenenti cloro deve essere evitato per la pulizia perché il cloro può reagire con il refrigerante e corrodere le tubazioni.
- Se si sospettano perdite, rimuovere le fiamme libere.
- Se si rileva una perdita durante la brasatura, l'intero refrigerante deve essere recuperato dal prodotto o isolato (ad esempio, utilizzando valvole di intercettazione). Non deve essere rilasciato direttamente nell'ambiente. L'azoto privo di ossigeno (OFN) deve essere utilizzato per lo spurgo del sistema prima e durante il processo di brasatura.
- L'area di lavoro deve essere controllata con un rilevatore di refrigerante appropriato prima e durante il lavoro.
- Assicurarsi che il rilevatore di perdite sia adatto per l'utilizzo con refrigeranti infiammabili.
- Le bombole devono essere dotate di valvole limitatrici pressione e valvole di intercettazione nell'ordine corretto.
- Le bombole di recupero vuote devono essere in vuoto e raffreddate prima del recupero.
- Il sistema di recupero deve funzionare normalmente in base alle istruzioni specificate e deve essere adatto per il recupero del refrigerante.
- Inoltre, le scale di calibrazione devono funzionare normalmente.
- I tubi flessibili devono essere dotati di attacchi senza perdite.
- Prima di iniziare il recupero, controllare lo stato del sistema di recupero e delle guarnizioni del gas. In caso di dubbi, consultare il produttore del sistema di recupero.
- Il refrigerante recuperato dovrà essere riportato al fornitore nelle bombole di recupero corretti con la nota trasporto dei rifiuti allegata.
- Non mescolare refrigeranti nelle unità di recupero o nelle bombole.
- Se si devono rimuovere compressori o olio per compressori, assicurarsi che siano stati evacuati a livello accettabile per garantire che non rimanga refrigerante infiammabile nel lubrificante.

Etichettatura

- Le parti devono essere etichettate al fine di garantire che siano state messe fuori servizio e svuotate di refrigerante.
- Le etichette devono indicare la data.
- Assicurarsi che le etichette siano apposte sul sistema per indicare che contiene refrigerante infiammabile.

Lavori relativi al refrigerante

- Prima di eseguire lavori relativi al refrigerante, accertarsi di quanto segue:
 - I condensatori sono scarichi. Lo scaricamento dei condensatori deve essere eseguito in sicurezza per evitare la possibilità di scintille.
 - Nessun componente elettrico sotto tensione e cablaggio è esposto durante la carica, il recupero o lo spurgo del refrigerante dal sistema.
 - C'è continuità di messa a terra.

Recupero

- Quando si rimuove il refrigerante dal sistema per la manutenzione o la messa fuori servizio, si consiglia di rimuovere l'intera quantità di refrigerante refrigerante.
- Durante il trasferimento del refrigerante in bombole, assicurarsi che vengano utilizzati solo bombole omologate per il recupero del refrigerante.
- Tutte le bombole omologate per recupero del refrigerante devono essere etichettate.

Linea di alimentazione, fusibile o interruttore magnetotermico

- Assicurarsi di non modificare il cavo di alimentazione e di non effettuare cablaggi di prolungamento e connessioni di più fili.
 - Collegamenti o isolanti di bassa qualità, oppure il superamento del limite di corrente, potrebbero causare scosse e incendi.
 - In caso di necessità di cablaggi di prolungamento dovuti a danni lungo la linea di alimentazione, fare riferimento al capitolo "Fase 2-5 Opzionale: Estensione del cavo di alimentazione" nel manuale di installazione.
- Tutti i cavi di alimentazione e di comunicazione devono essere conformi ai codici locali e nazionali applicabili.

Preparazione

Fase 1-1 Illustrazione dell'installazione tipica

Un'installazione tipica è simile a quella riportata di seguito.

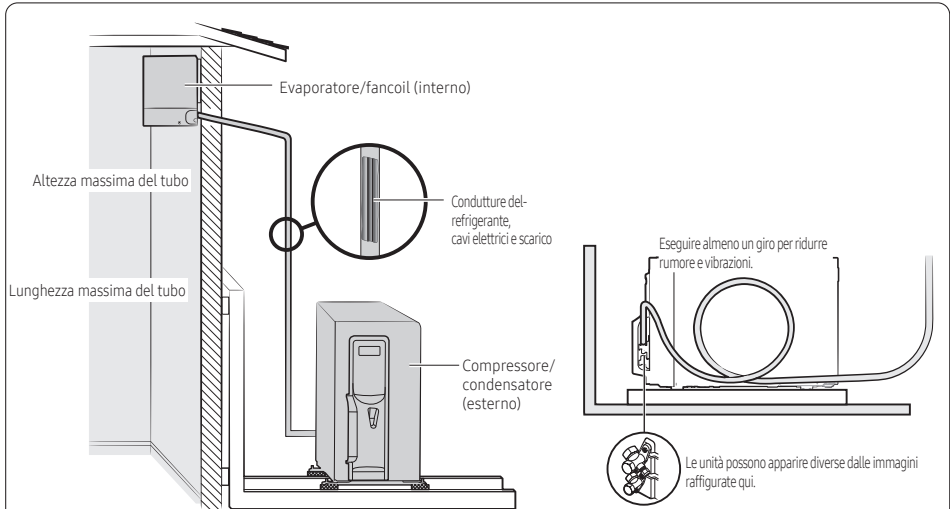

(Unità: m)

Modello	Lunghezza tubo			
	Minimo	Massimo	Standard per carica di fabbrica	Altezza massima
AR70*07*****	3	20	7,5	10
AR70*09*****				
AR70*12*****				
AR70*15*****	3	30	7,5	15
AR70*18*****				
AR70*24*****				

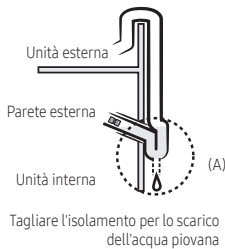

Effettuare un sifone di scarico (A) sul tubo (collegato all'unità interna) sulla parete esterna e tagliare la parte inferiore dell'isolamento (circa 10 mm) per impedire che la pioggia penetri all'interno attraverso l'isolamento.

ATTENZIONE

- Per i prodotti che utilizzano il refrigerante R-32, installare l'unità interna a parete a un'altezza di almeno 1,8 m.

Preparazione

Fase 1-2 Scelta della posizione di installazione

Se si utilizza un multisplit system, eseguire l'installazione come descritto nel manuale fornito con l'unità esterna.

⚠ AVVERTENZA

- Verificare che siano stati preinstallati e che siano disponibili appositi interruttori magnetotermico e di disconnessione della dimensione appropriata per il condizionatore.
- Verificare che la tensione e la frequenza dell'alimentazione siano conformi alla tensione nominale definita sulla targhetta del nome dell'unità.
- Verificare che sia presente una messa a terra idonea.
- Non installare il prodotto in ambienti che contengono sostanze pericolose o in prossimità di apparecchi che rilasciano fiamme libere.
- Non installare l'apparecchiatura nei pressi di un calorifero o di materiale infiammabile.

⚠ ATTENZIONE

- Il produttore non si assume alcuna responsabilità per i danni causati dall'applicazione di una tensione errata al condizionatore.
- Le unità interna ed esterna devono essere installate in conformità alle distanze minime prescritte, per garantire l'accessibilità alle due unità da entrambi i lati per la manutenzione o la riparazione. Una distanza insufficiente può ridurre le prestazioni del prodotto, generare un rumore eccessivo e ridurre la durata di alcuni dei componenti delle unità.

📖 IMPORTANTE

- Eventuali variazioni o modifiche apportate all'installazione descritta nel presente manuale e che non siano state espressamente approvate dal produttore possono invalidare la garanzia offerta dal produttore.

Per individuare la posizione più appropriata per l'installazione delle unità interna ed esterna, esaminare l'intero sito di installazione e prendere in considerazione tutte le variabili del caso. L'obiettivo è scegliere una posizione che garantisca la conformità a tutte le precauzioni di sicurezza prescritte, riducendo per quanto possibile il lavoro necessario per l'operazione.

Requisiti della posizione dell'unità interna

⚠ AVVERTENZA

- Non installare l'unità in un luogo umido, oleoso o polveroso oppure esposto a luce solare diretta, acqua o pioggia.
- Accertarsi che la parete sia in grado di sostenere il peso dell'unità.

Esaminare l'area in cui il cliente intende utilizzare il condizionatore. Tenere conto di quanto segue:

- Quale parete consente di rispettare le prescrizioni in materia di distanze minime e di garantire le migliori prestazioni?
- La parete garantisce un sostegno adeguato per il peso dell'unità (parete a pannelli intelaiati o in cemento)? Nel caso, qual è la posizione dei telai?
- Dove si intende praticare i fori per il passaggio del gruppo delle condutture (costituito da cavi di alimentazione e comunicazione, tubi del refrigerante e tubo di scarico) attraverso la parete verso l'unità esterna? Il foro da praticare interseca tubazioni o cavi già presenti nella parete?
- Il tubo di scarico della condensa andrà dall'unità interna all'esterno dell'abitazione in modo che l'acqua di condensa defluisca naturalmente per gravità oppure sarà collegato a una pompa per la condensa?

📖 NOTA

- Nel presente manuale viene illustrata l'installazione con scarico a gravità tipica, con un tubo di scarico che raggiunge l'unità esterna attraversando il foro praticato nella parete.

Distanze minime per l'unità interna

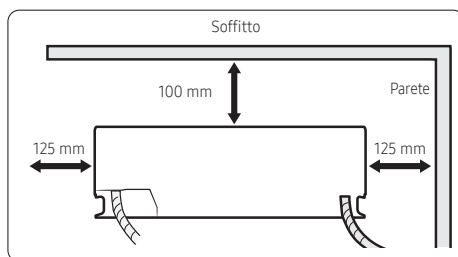

Requisiti della posizione dell'unità esterna

Esaminare l'area in cui è possibile installare l'unità esterna. Tenere conto di quanto segue:

- Quale posizione consente di rispettare le prescrizioni in materia di distanze minime e di garantire le migliori prestazioni?
- È disponibile un pavimento in piano e rigido, ad esempio una soletta in cemento, in grado di sostenere il peso dell'unità e di ridurre al minimo le vibrazioni? In caso di installazione su un pavimento non in piano sussiste il rischio di vibrazioni anomale, rumore o problemi dell'unità.
- L'unità deve essere montata sulla parete?
- Dove si trovano l'interruttore magnetotermico e l'interruttore di disconnessione dedicati? Come si pensa di collegarli all'unità?
- Come si può pianificare il percorso del gruppo delle condutture in uscita dall'unità interna? La posizione scelta è la più prossima possibile al punto in cui sarà installata l'unità interna, in modo da ridurre al minimo la lunghezza delle condutture e dei cavi?
- L'unità sarà riparata dal vento? In un'area particolarmente esposta al vento, potrebbe essere necessario costruire una griglia di protezione intorno all'unità.
- Dove sarà scaricata la condensa?



AVVERTENZA

- È necessario pianificare uno scarico corretto della condensa, per evitare la formazione di ghiaccio sull'unità in inverno. La caduta di un blocco di ghiaccio dall'unità può causare lesioni gravi, morte o danni alla proprietà. Un drenaggio non corretto o inadeguato può causare fuoriuscite di acqua e danni alla proprietà.



ATTENZIONE

- Non collegare il tubo di scarico ad altri scarichi già esistenti, per evitare la risalita di cattivi odori.

Installazione su una parete esterna

Se l'unità esterna deve essere installata su una parete esterna, sarà necessario procurarsi una staffa a L che sostenga l'unità, poiché tale staffa non viene fornita con l'unità.



AVVERTENZA

- La parete deve essere in grado di sostenere il peso sia della staffa a L che dell'unità esterna. In caso di caduta dell'unità, si possono verificare schiacciamenti, scosse elettriche, incendi o esplosioni con conseguenti lesioni personali gravi fino alla morte o danni alla proprietà.

Guida all'installazione vicino al mare

Assicurarsi di attenersi alle linee guida indicate di seguito in caso di installazione vicino al mare.

- 1 Non installare il prodotto in luoghi in cui esso è direttamente esposto all'acqua del mare o alla brezza marina.
 - Assicurarsi che il prodotto venga installato dietro una struttura (un edificio, per esempio) che lo protegga dalla brezza marina.
 - Se è inevitabile che il prodotto venga installato vicino al mare, assicurarsi che non sia direttamente esposto alla brezza marina, installando una parete di protezione.
- 2 Tenere in considerazione che le particelle di salsedine che entrano in contatto con i pannelli esterni dovrebbero essere asportate tramite un sufficiente numero di lavaggi periodici.
- 3 Dal momento che i residui d'acqua nella parte inferiore dell'unità esterna favoriscono notevolmente la corrosione, assicurarsi che la pendenza non interferisca con lo scarico.
 - Controllare che la pendenza del pavimento non favorisca l'accumulo di pioggia.
 - Fare attenzione affinché il foro di scarico non venga ostruito da sostanze estranee.
- 4 Se il prodotto viene installato vicino al mare, pulirlo periodicamente con acqua per rimuovere la salsedine a esso attaccata.
- 5 Il prodotto deve essere installato in un luogo in cui sia possibile un'efficace operazione di scarico dell'acqua. Assicurarsi, in particolare, che la base sia in grado di scaricare efficacemente.
- 6 Se il prodotto viene danneggiato durante l'installazione o la manutenzione, assicurarsi di ripararlo.
- 7 Controllare periodicamente le condizioni del prodotto.
 - Controllare il sito di installazione ogni 3 mesi ed eseguire un trattamento anticorrosione, ad esempio con grasso e cera idrorepellenti commerciali, ecc., in base alle condizioni del prodotto.
 - Se il prodotto deve restare inutilizzato per un lungo periodo di tempo (es. nelle ore di minor utilizzo) intraprendere misure appropriate, per esempio coprire il prodotto.
- 8 Se il prodotto viene installato a 500 m o meno dalla riva del mare, è necessario un trattamento speciale anticorrosione.
 - ✘ Contattate il vostro rappresentante SAMSUNG locale per ulteriori dettagli

Preparazione

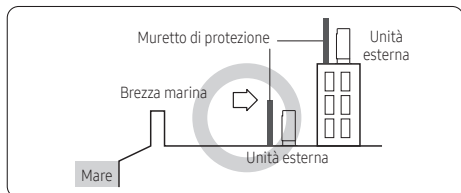
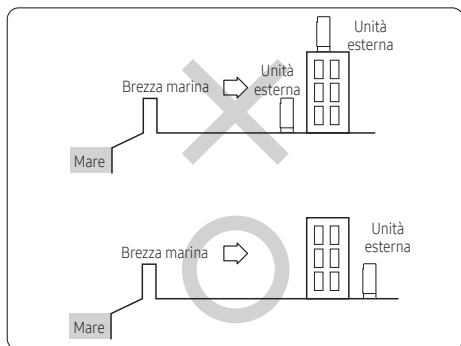

- Il muretto di protezione dovrebbe essere costruito con materiali robusti in grado di bloccare la brezza marina e la sua altezza e larghezza dovrebbero superare quelle dell'unità esterna di almeno 1,5 volte. (Per garantire la ventilazione è inoltre indispensabile che i muretti di protezione distino almeno 600 mm dall'unità esterna.)

Spazio minimo per l'unità esterna

Se è presente un ostacolo davanti alla presa d'aria, mantenere l'unità esterna a una distanza di almeno 700 mm dall'ostacolo.

Leggende:

Parete
Spazio minimo in mm
Direzione del flusso d'aria

Esempi di installazione di un'unità esterna:

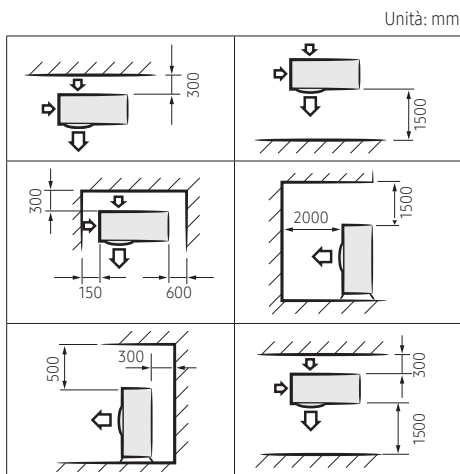

Esempi di installazione di più unità esterne:

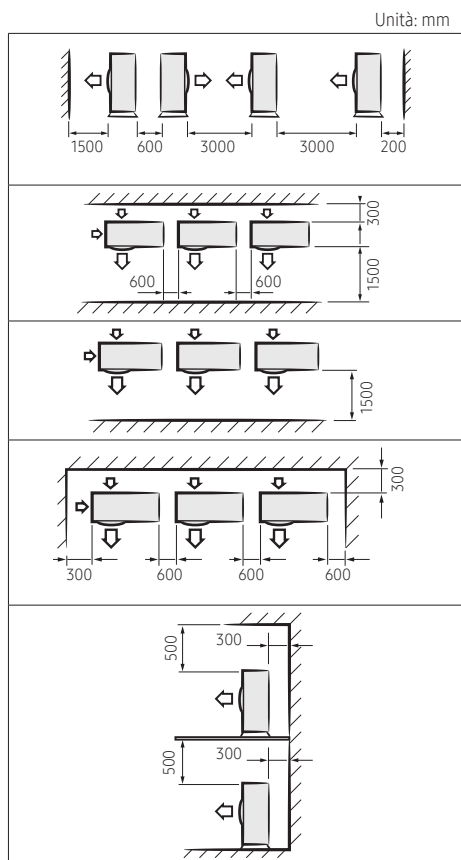

Fase 1-3 Disimballaggio

Al momento della consegna, ispezionare il prodotto per verificare che non abbia subito danni durante il trasporto. Se il prodotto appare danneggiato, evitare di installarlo e segnalare immediatamente i danni al distributore Samsung locale.

I materiali di imballaggio devono essere smaltiti in conformità alle norme vigenti a livello locale.

Disimballaggio dell'unità interna

Sul punto prescelto per l'installazione dell'unità interna:

- 1 Aprire l'imballo dell'unità interna.
- 2 Rimuovere il polistirolo.
- 3 Estrarre con cura l'unità dall'imballo.
- 4 Posizionare l'unità su una superficie piana dove resti protetta da possibili danni.

Disimballaggio dell'unità esterna

Sul punto prescelto per l'installazione dell'unità esterna:







- 1 Rimuovere l'imballo.
- 2 Rimuovere il polistirolo superiore.
- 3 Estrarre con cura l'unità dalla protezione posta alla base.
- 4 Posizionare l'unità su una superficie piana dove resti protetta da possibili danni.

Preparazione

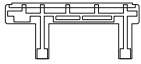
Fase 1-4 Preparazione di materiali e utensili



Materiali nell'imballo dell'unità interna

Accertarsi che l'imballo dell'unità interna contenga i seguenti materiali:

Staffa di montaggio (1) AR70*07***** AR70*09***** AR70*12***** AR70*15*****	Staffa di montaggio (1) AR70*18***** AR70*24*****
	
Telecomando (1)	Guida rapida (1)
	
Manuale di installazione (1)	Viti autofilettanti Extra M4 x 12 (2)
	
Supporto del telecomando Remocon (1)	
	

Materiali nell'imballo dell'unità esterna

Accertarsi che l'imballo dell'unità esterna contenga i seguenti materiali:

Piedini in gomma (4)	Gomito di drenaggio (1)
	

Se si utilizza un multisplit system, eseguire l'installazione come descritto nel manuale fornito con l'unità esterna.

Accessori opzionali

Gruppo tubi isolato, Ø 6,35 mm (1)	Gruppo tubi isolato, Ø 9,52 mm (1) AR70*07***** AR70*09***** AR70*12***** AR70*15*****
	
Gruppo tubi isolato, Ø 12,70 mm (1) AR70*18*****	Gruppo tubi isolato, Ø 15,88 mm (1) AR70*24*****
	
Morsetto tubo B (3)	Morsetto tubo A (3)
	
Tubo di scarico, 2 m di lunghezza (1)	Schiuma di isolamento (1)
	
Nastro in vinile (2)	Isolamento tubo in schiuma PE T3 (1)
	
Sigillante 100 g (1)	Vite filettata M4 x 25 (6)
	
Chiodo cementato (6)	Cavo di alimentazione a 3 fili (1)
	
Cavo di assemblaggio a 3 fili (1)	Cavo di assemblaggio a 2 fili (1)
	

NOTA

- Un dado svasato è applicato all'estremità di ciascun tubo del refrigerante in uscita dall'evaporatore. Usare questi dadi svasati per il collegamento dei tubi.
- I cavi di assemblaggio sono opzionali. Se non sono forniti in dotazione, usare cavi standard.

Materiali forniti dall'installatore

Accertarsi di disporre di tutti gli altri materiali necessari per il metodo e la posizione di installazione selezionati.

IMPORTANTE

- Insieme all'apparecchiatura non vengono forniti la minuteria, i tubi, i cavi e gli altri materiali elencati di seguito.

I materiali necessari possono variare, ma in genere includono:

- 1,8 m di filo elettrico per il collegamento dell'alimentazione proveniente dall'interruttore di disconnessione installato all'unità esterna
- Nastro in vinile resistente ai raggi UV per la protezione delle condutture esposte
- Coperture e raccordi per le condutture, se necessari
- Diversi tipi di ganci del tubo
- Viti e ancoraggi di diverse misure per il fissaggio dei ganci del tubo, della copertura delle condutture, della staffa di montaggio dell'unità interna e così via.
- Capicorda ad anello per il collegamento di tutti i cavi di alimentazione e comunicazione
- Nastro isolante
- Refrigerante R-32, se è necessario aggiungere ulteriore refrigerante a causa della lunghezza delle condutture
- Nastro in schiuma di lattice isolante (rotolo)
- Sollevatori o staffe a L per l'installazione a parete dell'unità esterna
- Silicone coibentante per sigillare il foro praticato nella parete
- Tappetini

Strumenti

Accertarsi di avere a disposizione gli strumenti necessari.

Strumenti generici

- Pompa del vuoto (con valvola di ritegno)
- Gruppo manometrico
- Cerca fughe
- Chiave dinamometrica
- Tagliatubi
- Svasatubi
- Curvatubi
- Livella
- Cacciavite
- Set chiavi fisse
- Trapano
- Chiave a brugola
- Metro

Strumenti per le operazioni di test

- Termometro digitale
- Multimetro digitale / Tester
- Strumento multimetro elettrico

Installazione dell'unità interna

Fase 2-1 Fissaggio della staffa di montaggio alla parete

- 1 Fissare la staffa di montaggio contro la parete nel punto di installazione scelto (Fase 1-2 a pagina 8), accertandosi che i fori delle viti siano allineati al centro dei prigionieri nella parete. Se i fori delle viti non si allineano con i prigionieri, utilizzare gli ancoraggi a parete.

⚠ ATTENZIONE

- La miglior pratica consigliata è fissare la staffa di montaggio ai prigionieri dell'intelaiatura della parete. Se non è possibile individuare una posizione idonea con dei prigionieri (in Fase 1-2 a pagina 8) oppure se la parete è in cemento, utilizzare ancoraggi sulla parete di tipo e robustezza adatti e installarli secondo le istruzioni del produttore. In caso contrario, il materiale che circonda le giunture può sgretolarsi nel tempo e causare l'allentamento e la fuoriuscita delle viti. Ne potrebbe risultare la caduta dell'unità, con conseguenti lesioni fisiche o danneggiamento dell'apparecchiatura.
- 2 Con l'ausilio di una livella, accertarsi che la staffa di montaggio sia in bolla, quindi contrassegnare le posizioni dei fori delle viti sulla parete.
 - 3 Se si utilizzano gli ancoraggi, installarli in corrispondenza dei fori delle viti attenendosi alle istruzioni del produttore.
 - 4 Fissare la staffa alla parete con le sei viti e ancoraggi disponibili (se necessario).

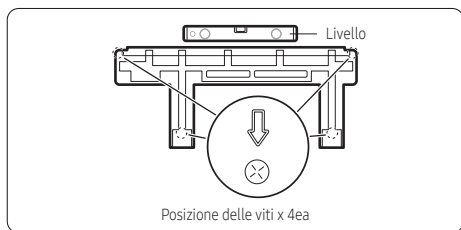

Fase 2-2 Perforazione della parete

- 1 Individuare la posizione del foro attraverso il quale si intende far passare il gruppo delle condutture (costituito da cavi di alimentazione e comunicazione, tubi del refrigerante e tubo di scarico) attraverso la parete. Tenere conto di quanto segue:
 - Il diametro interno del foro deve essere di 65 mm.
 - La posizione consigliata del foro è dietro l'unità, in modo che foro e gruppo delle condutture non siano visibili nella stanza. Le distanze minime tra foro e staffa di montaggio sono:

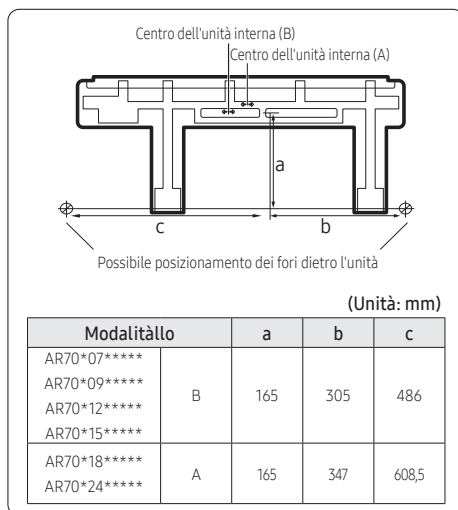

- Se non è possibile praticare un foro nella posizione in cui sarà poi installata l'unità, individuare una posizione quanto più prossima è possibile all'unità. Il gruppo delle condutture in uscita dall'unità e che si estende verso il foro dovrà essere fissato alla parete e sarà visibile all'interno della stanza.
- In relazione alla staffa illustrata sopra, l'unità viene fornita con il collegamento del tubo di scarico sulla destra, il tubo di scarico esce dall'unità sulla sinistra e i tubi del refrigerante sono piegati in modo da uscire sulla sinistra. In tal modo, il posizionamento del foro sulla sinistra richiede il minimo sforzo. Se si posiziona il foro sulla destra o sotto l'unità, sarà necessario spostare il collegamento del tubo di scarico a sinistra e piegare i tubi per fare in modo che tubi e condutture escano a destra o in basso. Vedere la figura della fase 3 a pagina 15.

NOTA

- Tirare il centro del pannello di copertura per rimuovere il gancio (1), quindi tirare in sequenza l'angolo sinistro (2) e l'angolo destro (3) per rimuovere il pannello di copertura.

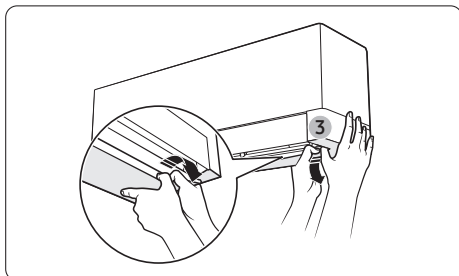
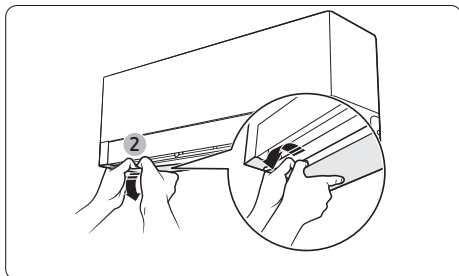
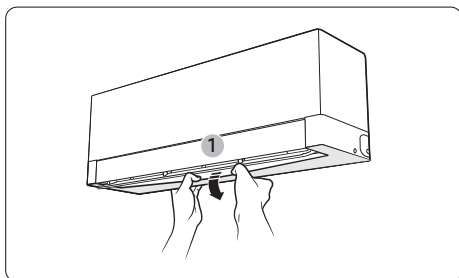

- 2 Utilizzare una sega standard da 65 mm per praticare un foro nella posizione selezionata, con un'angolazione di 15° verso il basso, per garantire un corretto drenaggio del tubo di scarico.

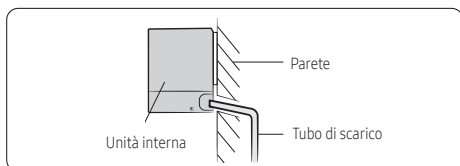

- 3 In base alla posizione del foro, individuare il punto in cui il gruppo delle condutture (tubo di scarico, tubi del refrigerante e cavi) usciranno dall'unità.

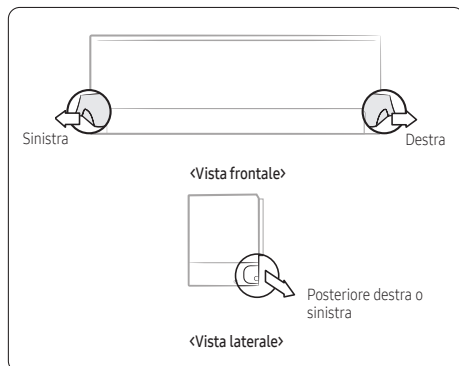

NOTA

- L'uscita a sinistra o a destra si utilizzeranno solo quando il foro non è posizionato dietro l'unità.

Fase 2-3 Collegamento del tubo del refrigerante

Collegare l'unità interna a quella esterna con tubi in rame certificati per condizionamento. Utilizzare esclusivamente tubazioni per refrigerazione senza saldatura, (Cu tipo DHP secondo ISO1337), sgrassati e disossidati, adatti per pressioni di funzionamento di almeno 4200 kPa e per pressioni di scoppio di almeno 20700 kPa. In nessun caso è possibile utilizzare tubi in rame di tipo sanitario.

IMPORTANTE

- Durante l'installazione dell'unità, collegare sempre prima i tubi del refrigerante, poi i cavi elettrici. Quando si smonta l'unità, scollegare sempre i cavi elettrici prima dei tubi del refrigerante.

Installazione dell'unità interna

Due corti tubi del refrigerante sono già collegati al condizionatore:

- Il tubo con il diametro più piccolo è per il refrigerante ad alta pressione a due fasi.
- Il tubo con il diametro maggiore è per il refrigerante vaporizzato a bassa pressione.

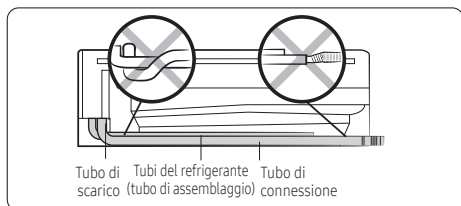

In Fase 2-2, durante la Fase 3 si è scelta la posizione di uscita per il gruppo delle condutture. L'unità è dotata di tre fori di uscita coperti a sinistra, a destra e in basso. Quando il gruppo deve uscire direttamente dal pannello posteriore, non si utilizza nessuno di questi fori di uscita.

- 1 Se le condutture devono uscire dal pannello posteriore, passare direttamente alla Fase 3. In caso contrario, rimuovere la copertura dal foro che si intende utilizzare (a sinistra, a destra o in basso).
- 2 Utilizzare un taglierino per pulire i bordi di taglio.
- 3 L'uscita a sinistra è la sola che non richiede di piegare le condutture. Per le altre posizioni, piegare le condutture in modo che escano dal punto prescelto.
 - Il raggio di piegatura deve essere di maggiore di 100 mm.
 - Piegare il tubo più piccolo gradualmente in modo da evitare strozzature. Il tubo più grande ha un curvatoia a molla preinstallato per evitare le strozzature.
 - Accertarsi che i tubi non fuoriescano dal pannello posteriore dell'unità in modo da rendere difficile il fissaggio dell'unità alla staffa di montaggio.
 - In caso di uscita dal lato destro o inferiore, estendere i tubi facendoli passare attraverso l'apertura selezionata. In caso di uscita dal lato sinistro, i collegamenti delle condutture si dovranno eseguire nello spazio di servizio dietro l'unità interna (sotto il pannello di copertura).

NOTA

- Se si utilizza l'uscita posteriore destra, i tubi devono essere abbastanza lunghi da poter raggiungere i rubinetti frigoriferi dell'unità esterna. Potrebbe rivelarsi più facile collegare le condutture all'esterno dell'edificio, dopo aver raggruppato tubi e cavi e averli fatti passare attraverso la parete. In tal caso non è necessario collegare adesso le condutture. Eseguire invece le fasi da Fase 2-4 a Fase 2-7, quindi passare all'esterno dell'edificio e collegare le condutture come descritto in seguito.

- 4 Rimuovere lentamente i tappi di protezione dai raccordi dei tubi del refrigerante per rilasciare la carica di azoto.
- 5 Collegare la conduttura a ciascun tubo.

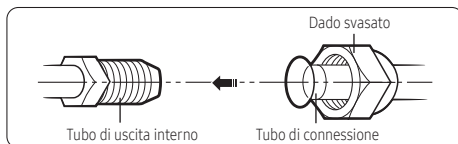

- 6 Serrare a mano i dadi svasati per assicurarsi che non fuoriescano.

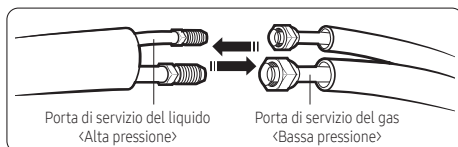

- 7 Togliere i tappi di protezione dei tubi e collegare il tubo di montaggio a ogni tubo. Serrare i dadi prima con le mani, quindi con una chiave dinamometrica, applicando la coppia seguente:

Diametro esterno (mm)	Coppia (N•m)
ø 6,35	14-18
ø 9,52	34-42
ø 12,70	49-61
ø 15,88	68-82

ATTENZIONE

- Serrare i dadi svasati alla coppia specificata. Se il dado svasato viene serrato eccessivamente, la svasatura può rompersi e causare la perdita di gas refrigerante.
- 8 Non inscatolare o coprire la connessione del tubo. Accertarsi che i collegamenti siano accessibili per i test in una fase successiva del processo di installazione e per la manutenzione futura.
- 9 Applicare del nastro sopra le estremità dei tubi, in modo che i detriti non possano penetrare nei tubi durante il passaggio attraverso la parete. I tubi verranno isolati in una fase successiva del processo di installazione.

Fase 2-4 Collegamento dei cavi di alimentazione e comunicazione

Se si utilizza un sistema multi-split, effettuare l'installazione come descritto nel manuale di installazione fornito con l'unità esterna.

AVVERTENZA

- Non modificare in alcun modo il cavo di alimentazione. In caso contrario, i collegamenti o l'isolamento non appropriato oppure il superamento del limite di corrente potrebbe causare scosse e incendi. Assicurarsi di rispettare gli "standard tecnici per le installazioni elettriche" e i "regolamenti per i cablaggi" previsti dalle normative locali.
- L'apparecchiatura deve essere messa a terra correttamente. Non eseguire la messa a terra dell'apparecchiatura su una tubatura del gas, una tubatura dell'acqua in plastica o una linea telefonica. In caso di non conformità, sussiste il pericolo di scosse, incendio o esplosione.
- Assicurarsi che il cablaggio non sia soggetto a usura, corrosione, pressione eccessiva, vibrazioni, spigoli vivi o effetti ambientali avversi. Tenere conto degli effetti dell'invecchiamento o delle vibrazioni continue provenienti da fonti quali compressori o ventole.

- Collegare ciascuno dei cavi al terminale numerato corrispondente della morsettieria.

Modello	AR70*07***** AR70*09***** AR70*12***** AR70*15*****	AR70*18***** AR70*24*****
Cavo di alimentazione (Unità esterna)	3G X 2,5 mm ² , H07RN-F	3G X 2,5 mm ² , H07RN-F
Cavo di alimentazione da esterno a interno	3G X 1,0 mm ² , H07RN-F	3G X 1,0 mm ² , H07RN-F
Cavo di comunicazione	2 X 0,75 mm ² , H05RN-F	2 X 0,75 mm ² , H05RN-F
Tipo GL 	16A	20A

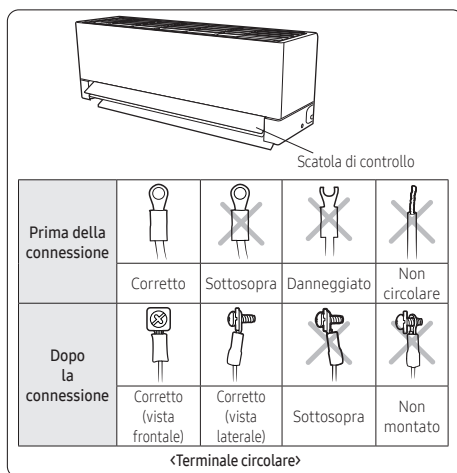

ATTENZIONE

- Collegare i cavi saldamente, affinché non possano essere estratti. Dai cavi allentati possono causare il surriscaldamento dei collegamenti.

Ciascun terminale circolare deve corrispondere alla dimensione della vite corrispondente nella morsettieria.

ATTENZIONE

- Per il cablaggio della morsettieria, utilizzare esclusivamente un cavo con una presa terminale ad anello. Cavi regolari sprovvisti di un capocorda ad anello possono diventare un pericolo, poiché i collegamenti potrebbero allentarsi durante il funzionamento.

Per i prodotti che utilizzano il refrigerante R-32, prestare attenzione ai seguenti requisiti al fine di evitare la produzione di scintille:

- Non rimuovere i fusibili se il prodotto è acceso.
- Non staccare la spina di alimentazione dalla presa se il prodotto è acceso.
- Si consiglia di posizionare la presa in alto. Posizionare i cavi in maniera tale che non si aggroviglino.

Installazione dell'unità interna

- 2 Serrare la vite della morsetteria.

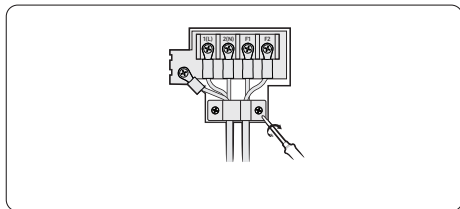

- 3 In Fase 2-2, durante la Fase 3 si è scelta la posizione di uscita per il gruppo delle condutture. Se si utilizza l'uscita a sinistra, a destra o in basso, stendere i cavi attraverso il foro prescelto.

NOTA

- I cavi di alimentazione di parti di apparecchiature per uso esterno non devono avere delle caratteristiche inferiori al cavo flessibile con guaina in policloroprene. (Designazione codice IEC: 60245 IEC66/CENELEC: H07RN-F, IEC: 60245 IEC57 CENELEC: H05RN-F, IEC: 60227 IEC53: H05VV-F)
- Il cavo di alimentazione e comunicazione non deve superare i 30 m di lunghezza.

Fase 2-5 Opzionale: Estensione del cavo di alimentazione

- 1 Preparare i seguenti strumenti.

Strumenti	Specifica	Forma
Pinze per capicorda	MH-14	
Manicotto di connessione (mm)	20xØ6,5 (AxD.E.)	
Nastro di isolamento	Larghezza 19 mm	
Tubo termo-restringente	70xØ8,0 (LxD.E.)	

- 2 Come mostrato nella figura, staccare le schermature dalla gomma e dai fili del cavo di alimentazione.
- Staccare 20 mm di schermatura del cavo dal tubo pre-installato.

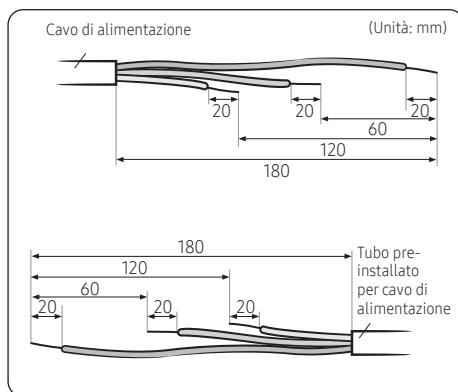

ATTENZIONE

- Per informazioni sulle specifiche del cavo di potenza per unità esterne e interne fare riferimento al manuale di istruzioni.
 - Dopo aver staccato i fili del cavo dal tubo pre-installato, è necessario inserire un tubo termo-restringente.
- 3 Inserire entrambi i lati del filo centrale del cavo di alimentazione nel manicotto di connessione.
- **Metodo 1:** Spingere il cavo di alimentazione nel manicotto di connessione da entrambi i lati.
 - **Metodo 2:** Torcere insieme i cavi di alimentazione e spingerli nel manicotto.

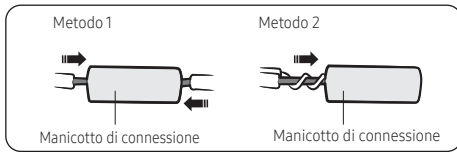

⚠ ATTENZIONE

- Se i fili del cavo vengono collegati senza utilizzare i manicotti di collegamento, l'area di contatto si riduce oppure le superfici esterne dei fili tendono a corrodersi (fili di rame) nel corso del tempo. Questi processi possono provocare un aumento della resistenza (riduzione della corrente passante) e di conseguenza originare degli incendi.
- 4 Utilizzando uno strumento di crimpatura dedicato, comprimere i due punti, capovolverlo e comprimere altri due punti nella stessa posizione.
- La dimensione di compressione deve essere 8,0.

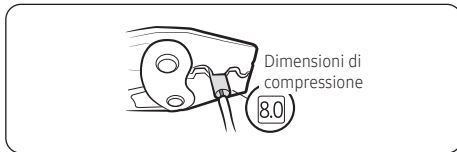

- Dopo la compressione, tirare entrambi i lati dei fili per accertarsi che siano saldamente premuti.

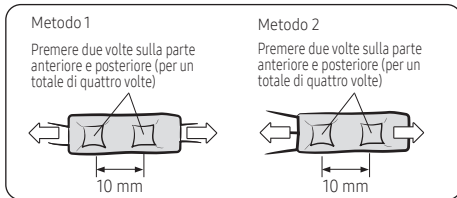

- 5 Scaldare il tubo termo-restringente affinché restringa.

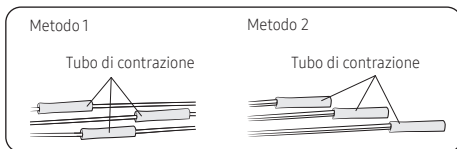

- 6 Ricoprite due o più volte con il nastro isolante e posizionare la guaina termorestringente al centro del nastro isolante.

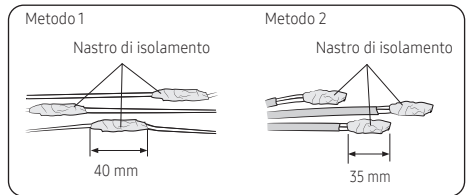

- 7 Al termine dell'operazione del tubo di contrazione, avvolgerlo con nastro isolante. Sono richiesti tre o più strati di isolante.

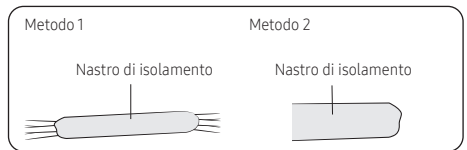

⚠ ATTENZIONE

- Assicuratevi che i connettori non siano rimasti scoperti.
- Assicuratevi di utilizzare nastro isolante e guaina termorestringente fatti di materiali isolanti rinforzati e approvati per una resistenza equivalente al voltaggio del cavo. (Seguite le leggi vigenti per le estensioni)

⚠ AVVERTENZA

- Se si estende il filo elettrico, NON usare una presa rotonda.
 - Connessioni dei fili incomplete possono causare scosse elettriche e incendi.

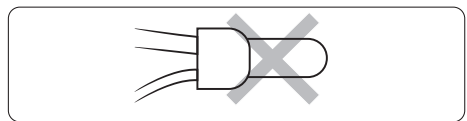

Installazione dell'unità interna

Fase 2-6 Collegamento del tubo flessibile di scarico

- 1 In Fase 2-2, durante la Fase 3 si è scelta la posizione di uscita per il gruppo delle condutture. Se si utilizza l'uscita a destra, in basso o posteriore destra, spostare il collegamento del tubo di scarico da destra a sinistra, in modo che passi lungo l'interno dell'unità ed esca sulla destra.

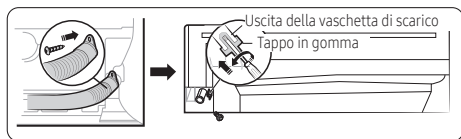

ATTENZIONE

- Prestare attenzione a non forare il tappo con il cacciavite durante l'installazione.
- 2 Se si utilizza l'uscita a sinistra, a destra o in basso, stendere il tubo di scarico attraverso il foro prescelto.

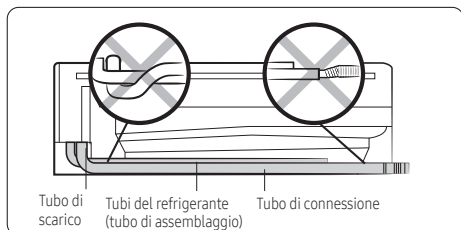

- 3 Collegare la prolunga del tubo di scarico ID da 15,88 mm al tubo di scarico principale.

ATTENZIONE

- Se il diametro del tubo di collegamento è più piccolo del tubo di scarico del prodotto, possono verificarsi delle perdite.

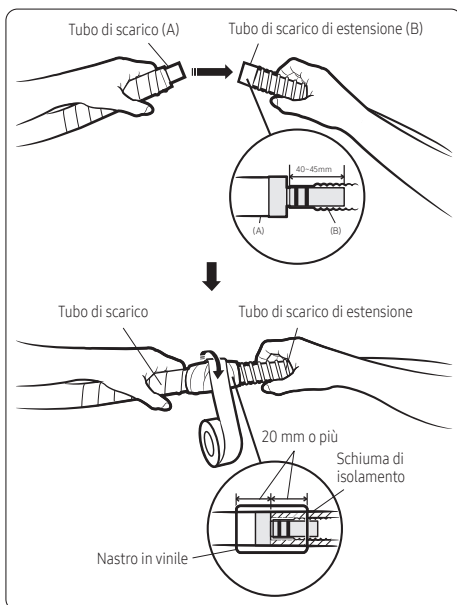

- 4 Non inscatolare o coprire la connessione del tubo di scarico. Il tubo deve essere accessibile per i test in una fase successiva del processo di installazione e per la manutenzione futura.
- 5 Se il tubo di scarico è instradato all'interno della camera, isolare il tubo in modo che la condensa che cade non danneggi i mobili o pavimenti.

Fase 2-7 Sigillatura di tubi, cavi e tubo di scarico

- 1 Avvolgere l'isolamento in schiuma di lattice intorno ai tubi del refrigerante, fino ai punti di collegamento. I collegamenti devono restare accessibili per i test da eseguire in una fase successiva del processo di installazione. Lasciare quindi delle aperture nell'isolante oppure evitare di coprire i collegamenti.

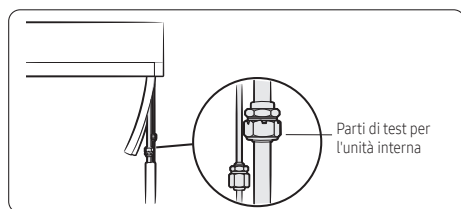
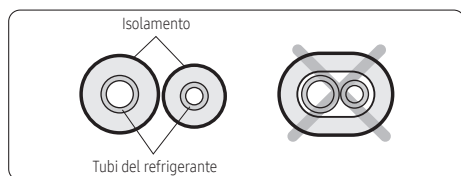

- 2 Raggruppare le condutture utilizzando il nastro in vinile per avvolgere tubi di refrigerante, cavo di alimentazione, cavo di comunicazione e tubo di scarico, fino ai punti di collegamento. I punti di collegamento devono restare accessibili per i test da eseguire in una fase successiva del processo di installazione.

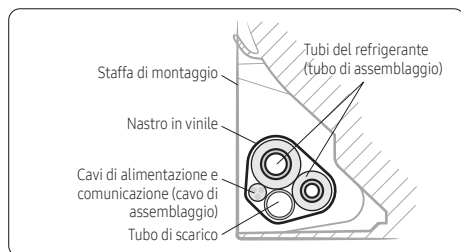

Installazione dell'unità esterna

Se si utilizza un sistema multi-split, effettuare l'installazione come descritto nel manuale di installazione fornito con l'unità esterna.

Fase 3-1 Installazione dell'unità esterna

Per favorire il corretto drenaggio della condensa, è consigliabile installare l'unità esterna sollevata rispetto al suolo, utilizzando una staffa di montaggio fissata a una superficie in cemento.

Nelle aree in cui possono verificarsi precipitazioni nevose, l'unità deve essere montata al di sopra della linea di neve, per consentire il corretto riscaldamento dell'ambiente. È necessario inoltre evitare che la neve si accumuli sopra l'unità. Per favorire il drenaggio naturale in aree soggette ad abbondanti precipitazioni nevose:

- Per favorire il drenaggio naturale in aree soggette a forti nevicate: installare l'unità a un'altezza sufficiente dal terreno per evitare che venga sepolta dalla neve. A seconda della nevicata stimata nell'area, ci dovrebbero essere almeno 80 mm di spazio libero. (Assicurarsi che l'acqua drenata scorra correttamente e in sicurezza.)
- Fare in modo che la distanza tra il prodotto e il suolo sia sufficiente.

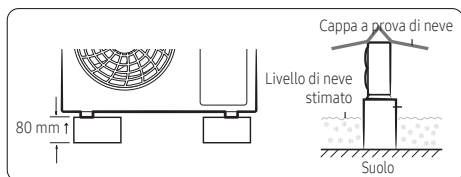

Al suolo

- 1 Collocare l'unità esterna nel punto di installazione prescelto (Fase 1-1 a pagina 7), rispettando le distanze prescritte e tenendo la freccia presente sulla parte superiore dell'unità rivolta nella direzione opposta alla parete.
- 2 Applicare i piedini di gomma sulle alette per ridurre al minimo la rumorosità e le vibrazioni della struttura.

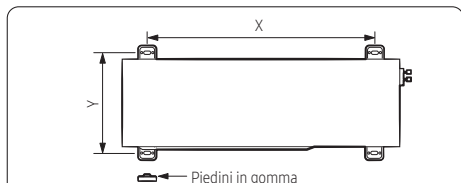

(Unità: mm)

Modalità	X	Y
AR70*07*****	602	310
AR70*09*****		
AR70*12*****		
AR70*15*****		
AR70*18*****	660	340
AR70*24*****		

- 3 Mettere l'unità in piano, quindi utilizzare i bulloni di ancoraggio per fissarla ai quattro punti di montaggio.
- 4 Per installazioni in aree soggette a rischio sismico o a uragani, conformarsi alle normative locali relative all'ancoraggio dell'unità.
- 5 Se la posizione prescelta è esposta a forti venti, installare una griglia di protezione attorno all'unità affinché la ventola funzioni correttamente.

A parete

⚠ AVVERTENZA

- L'unità deve essere fissata correttamente alla parete. In caso di caduta dell'unità, si possono verificare schiacciamenti, scosse elettriche, incendi o esplosioni con conseguenti lesioni personali gravi fino alla morte o danni alla proprietà.
- 1 Nel punto di installazione prescelto (Fase 1-1 a pagina 7), fissare la staffa a L alla parete come segue:
 - Installare la staffa il più vicino possibile alla parete.
 - Applicare gli isolanti in gomma sulle alette e sulla parete per ridurre al minimo la rumorosità e le vibrazioni della struttura. Non comprimere completamente gli isolanti.

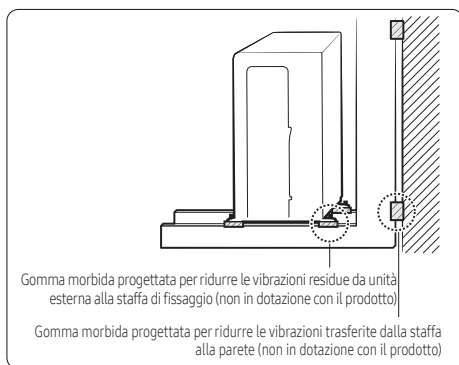

- Accertarsi che la staffa sia in piano.
 - Utilizzare appositi bulloni/rondelle e fissare le rondelle.
- 2 Collocare l'unità esterna sulla staffa, rispettando le distanze prescritte e tenendo la freccia presente sulla parte superiore dell'unità rivolta nella direzione opposta alla parete.
 - 3 Applicare i piedini di gomma sulle alette per ridurre al minimo la rumorosità e le vibrazioni della struttura.
 - 4 Mettere l'unità in piano, quindi utilizzare i bulloni di ancoraggio per fissarla ai quattro punti di montaggio.
 - 5 Per installazioni in aree soggette a rischio sismico o a uragani, conformarsi alle normative locali relative all'ancoraggio dell'unità.

Fase 3-2 Collegamento di cavi e tubi

- 1 Stendere il gruppo di condutture fino all'unità esterna.
- 2 Utilizzare le fascette stringitubo per fissare il gruppo di condutture alla base o alla parete.
- 3 Tagliare i tubi del refrigerante alla lunghezza necessaria per raggiungere i raccordi del tubo (che si trovano dietro il pannello di copertura; vedere la figura alla fase 7).

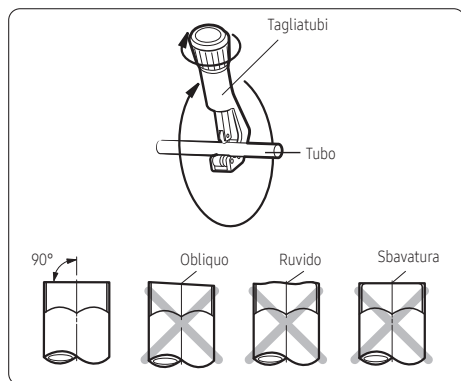

- 4 Rimuovere le eventuali sbavature, tenendo il tubo rivolto verso il basso per assicurarsi che le sbavature non entrino nel tubo.
- 5 Applicare i connettori sulle estremità dei tubi tagliati.

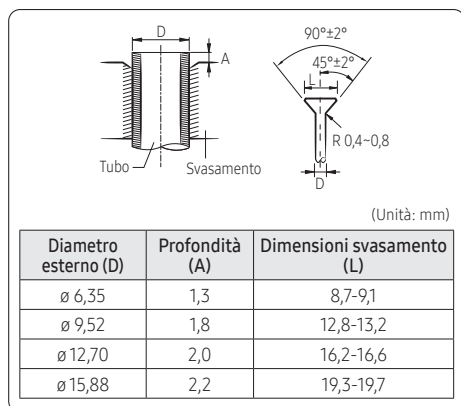

⚠ ATTENZIONE

- Mantenere la lunghezza delle tubazioni frigorifere al minimo, per minimizzare la carica massima di refrigerante dovuta all'estensione delle stesse. (**Lunghezza massima consentita delle tubazioni: 20 m (per AR70*07*****, AR70*09*****, AR70*12*****, AR70*15*****) e 30 m (per AR70*18*****, AR70*24*****)**)
 - Durante il collegamento dei tubi, assicurarsi che non interferiscano o non entrino in contatto con gli oggetti circostanti, onde evitare perdite di refrigerante causate da danni fisici.
 - Assicurarsi che gli spazi in cui vengono installati i tubi siano conformi alle normative nazionali sul gas.
 - Effettuare sempre la ricarica di refrigerante e la saldatura dei tubi in condizioni di buona ventilazione.
 - Assicurarsi di non eseguire lavori di saldatura e di installazione di tubazioni per collegamenti meccanici quando nel tubo è presente refrigerante.
 - Durante il ricollegamento delle tubature, assicurarsi di effettuare nuovamente il serraggio delle svasature onde evitare perdite di refrigerante.
 - Durante la lavorazione sui tubi e sui collegamenti flessibili del refrigerante, assicurarsi che non vengano danneggiati dagli oggetti circostanti.
- 6 Rimuovere il pannello di copertura dell'unità.

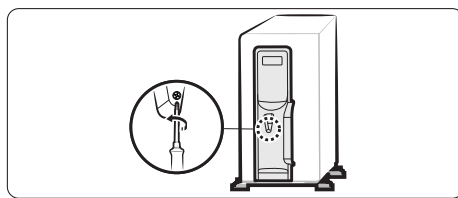

- 7 Rimuovere il tappo della valvola di servizio.

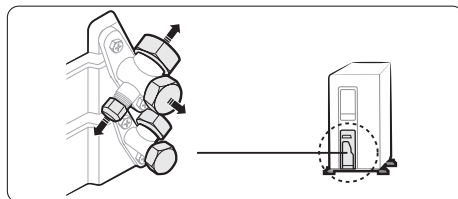

Installazione dell'unità esterna

- 8 Collegare i tubi alla valvola con i dadi svasati. Serrare a mano i dadi per evitare che si svitino.

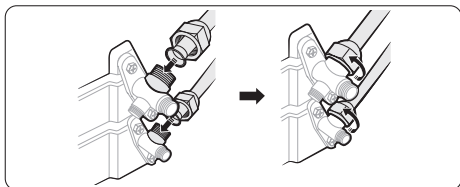

- 9 Serrare i connettore svasati alle coppie riportate alla Fase 2-3, fase 7 a pagina 16.
- 10 Collegare i cavi di alimentazione e fissarli con un morsetto.

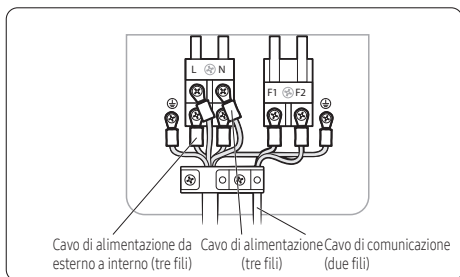

- 11 Collegare il cavo di alimentazione dell'unità esterna all'interruttore di disconnessione preinstallato.
- 12 Lasciare il pannello di copertura smontato per consentire l'esecuzione dei test in una fase successiva del processo di installazione.

Fase 4-1 Esecuzione del test di tenuta dello scarico

- 1 Versare acqua nella vaschetta di scarico.

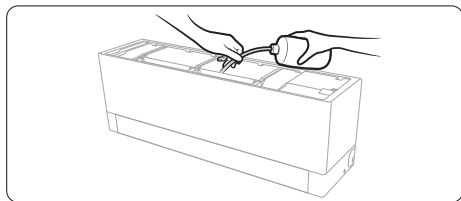

⚠ ATTENZIONE

- Accertarsi che l'acqua non esca dalla vaschetta di condensa e non raggiunga i collegamenti elettrici.
- 2 Controllare che non vi siano perdite in corrispondenza del collegamento dello scarico sotto il pannello di copertura.

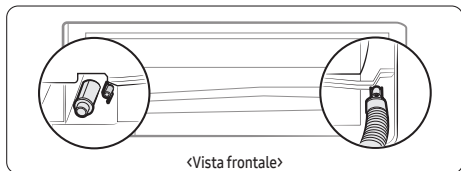

- 3 Accertarsi che il tubo scarichi correttamente nell'unità esterna.

Fase 4-2 Esecuzione del test di tenuta del gas

- 1 Prima di ispezionare la perdita, utilizzare una chiave a brugola per chiudere il tappo della valvola di interruzione. (Rispettare una coppia di serraggio per ogni dimensione del diametro e stringere saldamente il tappo per evitare perdite.)

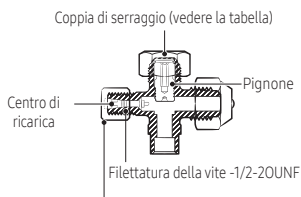

Coppia di serraggio per il tappo della porta di ricarica (vedere la tabella)

Diametro esterno (mm)	Coppia di serraggio	
	Tappo (N•m)	Tappo della porta di ricarica (N•m)
ø 6,35	da 20 a 25	da 10 a 12
ø 9,52	da 20 a 25	
ø 12,70	da 25 a 30	
ø 15,88	da 30 a 35	
Più di ø 19,05	da 35 a 40	

(1 N•m = 10 kgf•cm)

- 2 Mettere in pressione il circuito con azoto gassoso ad una pressione di 38/40 Bar.
 - Prova di pressione di resistenza: consiste nel verificare la tenuta meccanica dei vari raccordi e a tale scopo è necessario aumentare la pressione del +10% rispetto alla normale pressione di lavoro indicata sulla targhetta identificativa della macchina per 15 minuti. Ad esempio, nel caso di R-32 che lavora a 39,0 bar la pressione di prova è di 42,9 bar, quindi dopo 15 minuti deve essere sfiata e riportata a 39,0. Poiché l'Azoto è un gas inerte, può essere facilmente sfiato nell'ambiente.
- 3 Verificare i punti di perdita mediante schiuma o sapone liquido.

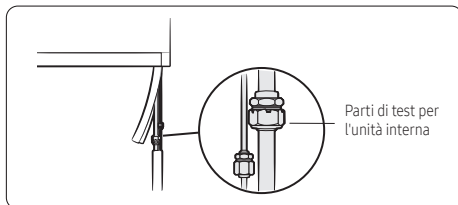

Verifica dell'installazione e azionamento di prova

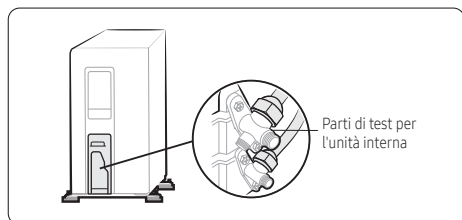

- I fluidi per il rilevamento delle perdite sono adatti anche per l'uso con la maggior parte dei refrigeranti, ma l'uso di detergenti contenenti cloro deve essere evitato poiché il cloro può reagire con il refrigerante e corrodere le tubazioni in rame.
- Se si sospetta una perdita, tutte le fiamme libere e qualsiasi altra possibile fonte di accensione devono essere rimosse e la stanza deve essere urgentemente ventilata per evitare che si crei una miscela di gas esplosiva.
- Se si rileva una perdita di refrigerante che richiede brasatura, tutto il refrigerante deve essere recuperato dal sistema o isolato (mediante valvole di intercettazione) in una parte del sistema lontana dalla perdita.

Fase 4-3 Messa in vuoto del sistema

L'unità esterna è caricata con sufficiente refrigerante R-32. Non scaricare R-32 nell'atmosfera: è un gas serra fluorurato, coperto dal Protocollo di Kyoto, con un potenziale di riscaldamento globale (GWP) = 675. Dovresti evacuare l'aria nell'unità interna e nel tubo. Se l'aria rimane nei tubi del refrigerante, influisce sul compressore. Potrebbe causare una riduzione della capacità di raffreddamento e un malfunzionamento. Utilizzare una pompa a vuoto.

⚠ ATTENZIONE

- Durante l'installazione, assicurarsi che non vi siano perdite. Quando si recupera il refrigerante, prima di rimuovere il tubo di collegamento, mettere a terra il compressore. Se il tubo del refrigerante non è collegato correttamente e il compressore funziona con la valvola di arresto aperta, il tubo aspira l'aria e aumenta la pressione all'interno del ciclo del refrigerante in modo anomalo. Potrebbe causare esplosioni e lesioni.

- 1 Lasciare il sistema in modalità standby.

⚠ AVVERTIMENTO

- Non accendere il sistema! Ciò è necessario per un migliore funzionamento del vuoto (assicurarsi che la valvola di espansione elettronica sia completamente APERTA).
- 2 Collegare il tubo di carica del lato a bassa pressione del manometro a una porta di servizio del gas, come mostrato in figura.

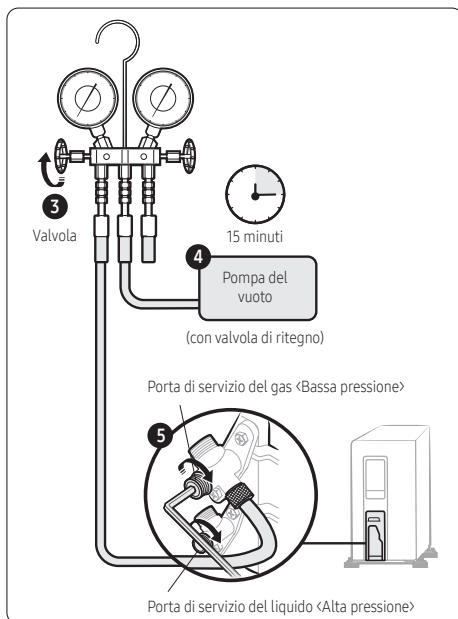

- 3 Aprire la valvola del lato di bassa pressione del manometro del collettore in senso antiorario.
- 4 Evacuare l'aria nei tubi collegati utilizzando la pompa per vuoto per circa 15 minuti.
 - Assicurarsi che il manometro mostri $-0,1$ MPa (-76 cmHg, 5 torr) dopo circa 10 minuti. Questa procedura è molto importante per evitare perdite di gas.
 - Chiudere la valvola del lato di bassa pressione del manometro del collettore in senso orario.
 - Spegnerne la pompa del vuoto.
 - Controllare per 2 minuti se c'è qualche cambiamento di pressione.
 - Rimuovere il tubo del lato di bassa pressione del manometro del collettore.
- 5 Impostare il mandrino sulla valvola di servizio per liquidi e gas in posizione aperta.

Fase 4-4 Aggiunta del refrigerante (se necessario)

Come indicato sull'etichetta dell'unità esterna, la lunghezza standard delle tubazioni tra l'unità interna e quella esterna è di 5 m. Questa lunghezza standard di 5 m è quella richiesta dai test di prestazione in Europa; tuttavia, l'unità esterna è caricata con refrigerante R-32 in quantità sufficiente per supportare una tubazione lunga fino a 7,5 m. Per lunghezze superiori a 7,5 m è necessario aggiungere 15 g di refrigerante per metro di lunghezza aggiuntiva, dopo aver evacuato le tubazioni.

- 1 Calcolare la quantità di refrigerante da aggiungere:
Grammi di R-32 aggiuntivi = (Totale condotta in metri - 7,5) × 15
- 2 Collegare il tubo comune del manometro alla bombola di refrigerante R-32 invertita.
- 3 Impostare la bombola di refrigerante in modo da misurare i grammi.
- 4 Aprire la valvola del serbatoio.
- 5 Sul connettore del manometro, far fuoriuscire del refrigerante per eliminare l'eventuale aria presente nel tubo comune.
- 6 Aprire il manometro e caricare il sistema con la quantità di refrigerante calcolata alla Fase 1.
- 7 Chiudere la valvola del manometro, chiudere la valvola del serbatoio del refrigerante e rimuovere il tubo comune.

Precauzioni sull'aggiunta di refrigerante R-32

Oltre alla procedura di carica convenzionale, devono essere osservati i seguenti requisiti.

- Assicurarsi che non si verifichi contaminazione da parte di altri refrigeranti per la carica.
- Per ridurre al minimo la quantità di refrigerante, tenere i tubi flessibili e le linee più corti possibile.
- I cilindri devono essere tenuti in posizione verticale.
- Assicurarsi che il sistema di refrigerazione sia collegato a terra prima della carica.
- Etichettare il sistema dopo la carica, se necessario.
- È necessario prestare estrema cautela per evitare di sovraccaricare il sistema.
- Prima della carica, la pressione deve essere controllata con insufflaggio di azoto.
- Dopo la carica, verificare la presenza di perdite prima della messa in funzione.
- Assicurarsi di verificare la presenza di perdite prima di uscire dall'area di lavoro.

Fase 4-5 Informazioni importanti relative al refrigerante usato

Questo apparecchio contiene gas fluorurato avente effetto serra. Non disperdere gas nell'atmosfera.

⚠ ATTENZIONE

- Informare l'utente se l'impianto contiene 5 tonnellate di CO₂ equivalente o più di gas fluorurato a effetto serra. In questo caso, sarà necessario verificare la presenza di eventuali perdite almeno una volta ogni 12 mesi, secondo il regolamento No. 517/2014. Questa attività deve essere effettuata esclusivamente da personale qualificato. Nel caso sopra considerato, l'installatore (o la persona autorizzata responsabile del controllo finale) deve stilare un libretto di manutenzione che contenga tutte le informazioni prescritte dal REGOLAMENTO (UE) No. 517/2014 DEL PARLAMENTO EUROPEO E DEL CONSIGLIO del 16 Aprile 2014 sui gas fluorurati ad effetto serra.
- 1 I dati che seguono devono venire riportati con inchiostro indelebile sia sulla targhetta fornita a corredo dell'apparecchio e che è relativa alla carica di refrigerante che su questo manuale.
 - ❶ la ricarica del prodotto con refrigerante eseguita nello stabilimento,
 - ❷ la quantità aggiuntiva di refrigerante aggiunta sul campo e
 - ❶+❷ la ricarica totale di refrigerante sull'etichetta fornita con il prodotto.

Tipo di refrigerante	Valore GWP
R-32	675

- GWP: Potenziale di riscaldamento globale
- Calcolo delle tonnellate di CO₂ equivalenti: kg x GWP / 1000

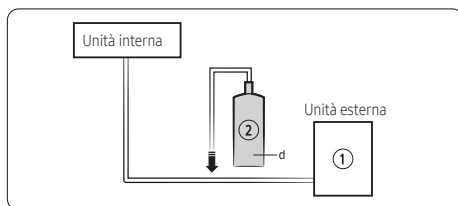

Unità	Kg	tCO ₂ e
❶, a		
❷, b		
❶+❷, c		

Verifica dell'installazione e azionamento di prova

NOTA

- Quantità di refrigerante caricata in fabbrica nel prodotto: vedere la targhetta del nome dell'unità
- Quantità aggiuntiva di refrigerante aggiunta sul campo (vedere le informazioni in alto per la quantità di refrigerante aggiunta).
- Ricarica totale di refrigerante
- Bombola di refrigerante e collettore per la carica

ATTENZIONE

- L'etichetta riempita deve essere applicata in prossimità della porta di ricarica (ad esempio, all'interno del coperchio della valvola di interruzione).
- Assicurarsi che la carica totale di refrigerante non superi i (A). La carica massima di refrigerante si calcola attraverso la seguente formula: Carica massima di refrigerante (A) = Carica di fabbrica del refrigerante (B) + Carica massima di refrigerante aggiuntivo dovuta all'estensione delle tubature (C).
- Qui sotto la tabella che ricapitola i limiti di ricarica di refrigerante per ogni prodotto

(Unità : g)

Modello	grammo		
	A	B	C
AR70*09CA*** AR70*12CA***	1152,5	965	187,5
AR70*07C1*** AR70*09C1*** AR70*12C1*** AR70*15****	1137,5	950	187,5
AR70*18**** AR70*24****	1637,5	1300	337,5

Fase 4-6 Preparazione del sistema per la messa in funzione

- Avvolgere la sezione rimanente del tubo del refrigerante e i punti di connessione nell'isolante in schiuma di lattice.
- Avvolgere nel nastro in vinile le porzioni non ancora protette delle condutture.
- Con il manometro ancora installato, aprire le valvole di isolamento sull'unità esterna in modo da collegare l'unità esterna alle condutture e all'unità interna.
- Rimuovere il gruppo del manometro e il vacuometro.

Fase 4-7 Messa in funzione dell'unità

L'unità viene messa in opera mediante la funzione Smart Install. La modalità Smart Install può essere attivata solo con il telecomando. Durante l'esecuzione di Smart Install non è possibile utilizzare il telecomando.

- Accertarsi che il condizionatore d'aria sia in standby (alimentato ma con il controllo in modalità Off).
- Tenere premuti contemporaneamente i pulsanti (Power), (Dry Comfort), e (AI Motion wind) sul telecomando per 5 secondi. (Modelli AR70***CA***)
Tenere premuti contemporaneamente i pulsanti (Power), (Dry Comfort), e (Motion wind) sul telecomando per 5 secondi. (Modelli AR70***C1***)
- Attendere fino a quando la funzione Smart Install viene completata oppure non ha esito positivo (dai 7 ai 13 minuti).
 - Mentre la funzione Smart Install è in esecuzione:

Tipo	Display
Indicatore dell'unità interna	
	L'avanzamento è indicato con un numero compreso tra 0 e 99 sul display dell'unità interna.

- Quando la funzione Smart Install viene completata correttamente: Smart Install termina con un segnale acustico e il condizionatore torna alla modalità standby.
- Quando la funzione Smart Install non ha esito positivo: Sul display dell'unità interna viene visualizzato un messaggio di errore e Smart Install termina. Per risolvere il problema, consultare la tabella degli errori a pagina 29.



Indicatore di errore	Errore	Misure da intraprendere (installatore)
88 Display		
C 101	Errore di comunicazione tra unità interna e da esterno	<ul style="list-style-type: none"> Controllare i cavi che collegano le unità interna ed esterna. Verificare che i cavi di alimentazione e di comunicazione non si incrocino.
C 121	Errore nel sensore di temperatura interno	<ul style="list-style-type: none"> Accertarsi che il sensore della temperatura interna sia collegato correttamente.
C 122 C 123	Errore dello scambiatore di calore interno	<ul style="list-style-type: none"> Accertarsi che il sensore di temperatura dell'evaporatore sia collegato correttamente.
C 154	Errore del motore della ventola interna	<ul style="list-style-type: none"> Accertarsi che il motore dell'evaporatore sia collegato correttamente alla scheda. Controllare che non siano presenti corpi estranei all'interno dell'unità che potrebbero impedire la rotazione della rotella del soffiatore.
88 C 162 C 163	Errore EEPROM/opzione	<ul style="list-style-type: none"> Ripristinare i codici opzione.
C 422	Errore di blocco del flusso di refrigerante	<ul style="list-style-type: none"> Accertarsi che le valvole di servizio siano completamente aperte. Verificare che non vi siano ostruzioni nel tubo del refrigerante che collega l'unità interna e l'unità esterna. Verificare la presenza di perdita di refrigerante. Controllare i cavi che collegano le unità interna ed esterna. Verificare che i cavi di alimentazione e di comunicazione non si incrocino.
C 554	Mancanza di refrigerante	<ul style="list-style-type: none"> Accertarsi che sia stata aggiunta una quantità sufficiente di refrigerante nel caso di tubi più lunghi di 7,5 m. Verificare se vi sono perdite di refrigerante tra la valvola e il collegamento del tubo.

Questa funzione è supportata per un sistema multi-split.

Fase 4-9 Esecuzione dei controlli finali e operazioni di controllo

Fase 4-8 Impostazione del controllo della zona

Utilizzare la funzione speciale del telecomando per attivare la funzione Controllo Zona. Assegnare numeri all'unità interna e al telecomando in modo da poter effettuare controlli indipendenti.

- 1 Reimpostare il telecomando. Entro 10 secondi dal reset, premere  e tenere premuto  (Options) per 5 secondi per accedere alla modalità Controllo della vista.
- 2 In modalità Controllo della vista, tenere premuto  (Accensione) per 5 secondi.
- 3 Verificare se la funzione Controllo Zona è stata attivata.

AVVERTENZA

Nei seguenti casi arrestare l'unità, scollegare il cavo di alimentazione e contattare l'assistenza tecnica Samsung:

- L'unità produce un odore di bruciato o fumo.
- Il cavo di alimentazione si surriscalda o è danneggiato.
- L'unità emette molto rumore.
- Nell'apparecchiatura sono presenti corpi estranei, ad esempio dell'acqua.
- L'apparecchiatura si riempie d'acqua.

Verifica dell'installazione e azionamento di prova

- 1 Verificare quanto segue:
 - Resistenza del sito di installazione
 - Tenuta della connessione del tubo per rilevare perdite di gas
 - Connessione del cablaggio elettrico
 - Isolamento resistente al calore del tubo
 - Scarico
 - Connessione del conduttore di terra
 - Corretto funzionamento (eseguire i passaggi seguenti).
- 2 Premere il pulsante (Accensione) sul telecomando per verificare quanto segue:
 - L'indicatore sull'unità interna si accende.
 - La pala del flusso d'aria si apre e la ventola si avvia per il funzionamento.
- 3 Premere il pulsante (Modalità) per selezionare la modalità di funzionamento Cool o Heat. Eseguire quindi i seguenti sottopassaggi:
 - In modalità Cool, servirsi del pulsante Temperatura per impostare al temperatura su 16 °C.
 - In modalità Heat, servirsi del pulsante Temperatura per impostare al temperatura su 30 °C.
 - Verificare se, dopo circa 3/5 minuti, l'unità esterna si avvia e fuoriesce aria fredda.
 - Dopo 12 minuti di condizione stazionaria, verificare il trattamento dell'aria dell'unità interna.
- 4 Premere il pulsante [Fan] per verificare il corretto funzionamento delle pale del flusso d'aria.
- 5 Premere il pulsante (Accensione) per interrompere le operazioni di prova.

- 1 Tenere premuto il pulsante (Accensione) sull'unità interna per 5 secondi. Un segnale acustico indica che il prodotto è pronto per la procedura di pompaggio.
- 2 Lasciare il compressore in funzione per più di 5 minuti.
- 3 Rilasciare i tappi delle valvole su lato di alta e bassa pressione.
- 4 Utilizzare la chiave a L per chiudere la valvola sul lato di alta pressione.
- 5 Dopo circa un minuto, chiudere la valvola sul lato di bassa pressione.
- 6 Interrompere il funzionamento del condizionatore premendo il pulsante (Accensione) sull'unità interna o sul telecomando.
- 7 Scollegare i tubi.

ATTENZIONE

- Se il compressore viene messo in funzione con una pressione di aspirazione negativa, può subire danni.

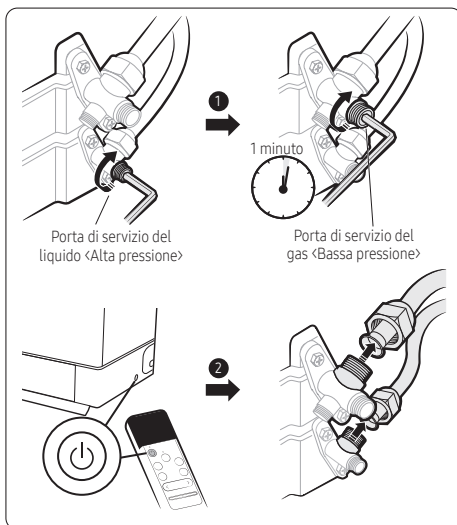

Pump-down per la rimozione del prodotto

Il Pump-down ha lo scopo di raccogliere tutto il refrigerante del sistema nell'unità esterna. Questa operazione deve essere eseguita prima di scollegare i tubi del refrigerante per evitare dispersione del refrigerante nell'atmosfera.

AVVERTENZA

- Dopo aver installato il prodotto, assicurarsi di eseguire un test per potenziali perdite all'altezza delle giunture dei tubi. Dopo aver fatto defluire il refrigerante allo scopo di ispezionare o spostare l'unità esterna, assicurarsi di fermare prima il compressore e successivamente scollegare i tubi connessi.
 - Non avviare il compressore quando una valvola è aperta a causa di una perdita di refrigerante o a causa di un tubo scollegato o mal collegato. Ciò potrebbe causare il fluire dell'aria nel compressore e una pressione troppo elevata nel circuito refrigerante, provocando una esplosione o malfunzionamento.

Impostazione delle opzioni di installazione

Questo prodotto offre opzioni di installazione che variano a seconda dell'ambiente di installazione dell'utente. Anche dopo la spedizione del prodotto, è possibile apportare modifiche alle opzioni dell'unità interna utilizzando il pacchetto di trasmissione del telecomando. Questo capitolo fornisce un metodo per impostare le opzioni di installazione.

FASE 1. Passaggi comuni per l'impostazione delle opzioni

Figura 34: Layout del telecomando

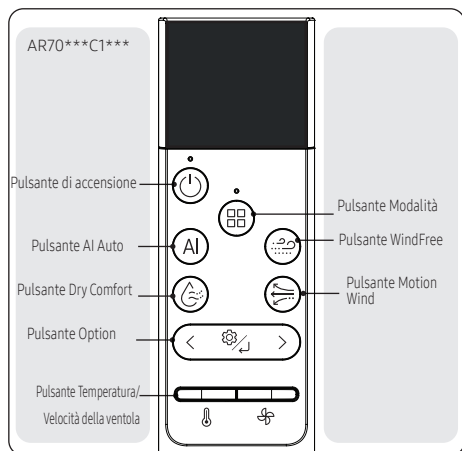
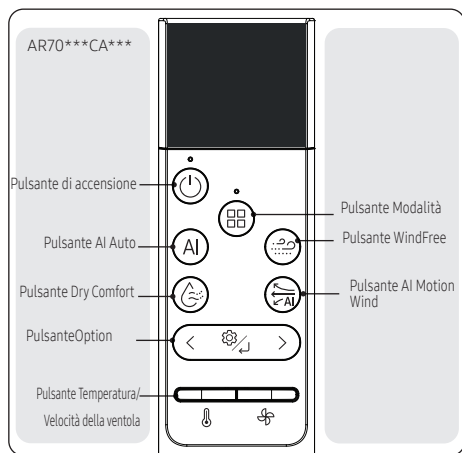

NOTA

- Il display e i pulsanti del telecomando possono variare a seconda del Modello.

1 Entra nella modalità per impostare le opzioni:

- Collegare il telecomando utilizzando la porta USB (tipo C) nella parte inferiore del telecomando.
- Premere e tenere premuti contemporaneamente i pulsanti e per 5 secondi. (Dopo aver collegato il telecomando, premere i pulsanti e e 55 entro 10 secondi.) (Modalità li: AR70***CA***)
Premere e tenere premuti contemporaneamente i pulsanti e per 5 secondi. (Dopo aver collegato il telecomando, premere i pulsanti e e 55 entro 10 secondi.) (Modalità li: AR70***C1***)
- Assicurarsi che il display del telecomando mostri quanto segue



- Quando si imposta il codice opzione, premere il pulsante successivo entro 5 secondi per evitare che l'impostazione venga interrotta.

2 Imposta i valori delle opzioni

ATTENZIONE

- Il numero totale di opzioni disponibili è 24: da SEG1 a SEG24.
- Poiché SEG1, SEG7, SEG13 e SEG19 sono le opzioni di pagina utilizzate dai precedenti Modelli di telecomando, le modalità per impostare i valori per queste opzioni vengono saltate automaticamente.
- Impostare un valore a 2 cifre per ogni coppia di opzioni nel seguente ordine: SEG2 e SEG3 → SEG4 e SEG5 → SEG6 e SEG8 → SEG9 e SEG10 → SEG11 e SEG12 → SEG14 e SEG15 → SEG16 e SEG17 → SEG18 e SEG20 → SEG21 e SEG22 → SEG23 e SEG24

















Tabella 13: Disponibilità del segmento







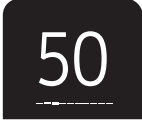











SEG1	SEG2	SEG3	SEG4	SEG5	SEG6
0	X	X	X	X	X
SEG7	SEG8	SEG9	SEG10	SEG11	SEG12
1	X	X	X	X	X
SEG13	SEG14	SEG15	SEG16	SEG17	SEG18
2	X	X	X	X	X
SEG19	SEG20	SEG21	SEG22	SEG23	SEG24
3	X	X	X	X	X

Impostazione delle opzioni di installazione



















Tabella 14: Esempio di codice opzione: 013FC5-10B22A-271E00-371020 → 13-FC-50-B2-2A-71-E0-07-10-20







Seguire i passaggi presentati nella seguente tabella:

Passi	Display del telecomando
<p>1 Impostazione SEG 2 Premere il pulsante  per impostare il display su 1. Ogni volta che si preme il pulsante , il display visualizza ripetutamente: 0 → 1 → 2 → 3 → ... 9 → A → B → C → D → E → F.</p>	
<p>2 Impostazione SEG 3 Premere il pulsante  per impostare il display su 3. Ogni volta che si preme il pulsante , il display visualizza ripetutamente: 0 → 1 → 2 → 3 → ... 9 → A → B → C → D → E → F.</p>	
<p>3 Premere il pulsante  per impostare le opzioni successive.</p>	
<p>4 Impostazione SEG 4 Premere il pulsante  per impostare il display su F. Ogni volta che si preme il pulsante , il display visualizza ripetutamente: 0 → 1 → 2 → 3 → ... 9 → A → B → C → D → E → F.</p>	
<p>5 Impostazione SEG 5 Premere il pulsante  per impostare il display su C. Ogni volta che si preme il pulsante , il display visualizza ripetutamente: 0 → 1 → 2 → 3 → ... 9 → A → B → C → D → E → F.</p>	
<p>6 Premere il pulsante  per impostare le opzioni successive.</p>	
<p>7 Impostazione SEG 6 Premere il pulsante  per impostare il display su 5. Ogni volta che si preme il pulsante , il display visualizza ripetutamente: 0 → 1 → 2 → 3 → ... 9 → A → B → C → D → E → F.</p>	
<p>8 Impostazione SEG 8 Premere il pulsante  per impostare il display su 0. Ogni volta che si preme il pulsante , il display visualizza ripetutamente: 0 → 1 → 2 → 3 → ... 9 → A → B → C → D → E → F.</p>	

Passi	Display del telecomando
<p>9 Premere il pulsante  per impostare le opzioni successive.</p>	
<p>10 Impostazione SEG 9 Premere il pulsante  per impostare il display su B. Ogni volta che si preme il pulsante , il display visualizza ripetutamente: 0 → 1 → 2 → 3 → ... 9 → A → B → C → D → E → F.</p>	
<p>11 Impostazione SEG 10 Premere il pulsante  per impostare il display su 2. Ogni volta che si preme il pulsante , il display visualizza ripetutamente: 0 → 1 → 2 → 3 → ... 9 → A → B → C → D → E → F.</p>	
<p>12 Premere il pulsante  per impostare le opzioni successive.</p>	
<p>13 Impostazione SEG 11 Premere il pulsante  per impostare il display su 2. Ogni volta che si preme il pulsante , il display visualizza ripetutamente: 0 → 1 → 2 → 3 → ... 9 → A → B → C → D → E → F.</p>	
<p>14 Impostazione SEG 12 Premere il pulsante  per impostare il display su A. Ogni volta che si preme il pulsante , il display visualizza ripetutamente: 0 → 1 → 2 → 3 → ... 9 → A → B → C → D → E → F.</p>	
<p>15 Premere il pulsante  per impostare le opzioni successive.</p>	
<p>16 Impostazione SEG 14 Premere il pulsante  per impostare il display su 7. Ogni volta che si preme il pulsante , il display visualizza ripetutamente: 0 → 1 → 2 → 3 → ... 9 → A → B → C → D → E → F.</p>	
<p>17 Impostazione SEG 15 Premere il pulsante  per impostare il display su 1. Ogni volta che si preme il pulsante , il display visualizza ripetutamente: 0 → 1 → 2 → 3 → ... 9 → A → B → C → D → E → F.</p>	

Impostazione delle opzioni di installazione

Passi	Display del telecomando
<p>18 Premere il pulsante  per impostare le opzioni successive.</p>	
<p>19 Impostazione SEG 16 Premere il pulsante  per impostare il display su E. Ogni volta che si preme il pulsante , il display visualizza ripetutamente: 0 → 1 → 2 → 3 → ... 9 → A → B → C → D → E → F.</p>	
<p>20 Impostazione SEG 17 Premere il pulsante  per impostare il display su 0. Ogni volta che si preme il pulsante , il display visualizza ripetutamente: 0 → 1 → 2 → 3 → ... 9 → A → B → C → D → E → F.</p>	
<p>21 Premere il pulsante  per impostare le opzioni successive.</p>	
<p>22 Impostazione SEG 18 Premere il pulsante  per impostare il display su 0. Ogni volta che si preme il pulsante , il display visualizza ripetutamente: 0 → 1 → 2 → 3 → ... 9 → A → B → C → D → E → F.</p>	
<p>23 Impostazione SEG 20 Premere il pulsante  per impostare il display su 7. Ogni volta che si preme il pulsante , il display visualizza ripetutamente: 0 → 1 → 2 → 3 → ... 9 → A → B → C → D → E → F.</p>	
<p>24 Premere il pulsante  per impostare le opzioni successive.</p>	
<p>25 Impostazione SEG 21 Premere il pulsante  per impostare il display su 1. Ogni volta che si preme il pulsante , il display visualizza ripetutamente: 0 → 1 → 2 → 3 → ... 9 → A → B → C → D → E → F.</p>	
<p>26 Impostazione SEG 22 Premere il pulsante  per impostare il display su 0. Ogni volta che si preme il pulsante , il display visualizza ripetutamente: 0 → 1 → 2 → 3 → ... 9 → A → B → C → D → E → F.</p>	

Passi	Display del telecomando
27 Premere il pulsante  per impostare le opzioni successive.	
28 Impostazione SEG 23 Premere il pulsante  per impostare il display su 2. Ogni volta che si preme il pulsante  , il display visualizza ripetutamente: 0 → 1 → 2 → 3 → ... 9 → A → B → C → D → E → F.	
29 Impostazione SEG 24 Premere il pulsante  per impostare il display su 0. Ogni volta che si preme il pulsante  , il display visualizza ripetutamente: 0 → 1 → 2 → 3 → ... 9 → A → B → C → D → E → F.	



3 Una volta completata la selezione, verifica di aver effettuato le selezioni corrette.

Premere il pulsante  per impostare e controllare la parte del display.

→ Ogni volta che si preme il pulsante , la parte del display appare come di seguito.



4 Premere il pulsante .

5 Premendo il pulsante  (Accensione) nella direzione del telecomando, si sente il suono "Ding" o "Dinging", quindi l'inserimento dell'opzione è completato. (Se non si sente il suono "Dinging", provare a premere nuovamente il pulsante  (Accensione).)

Impostazione delle opzioni di installazione

PASSAGGIO 2. Impostazione delle opzioni di installazione in batch

Tabella 15: Numero di opzione di installazione per un'unità interna: 02XXXX-1XXXXX-2XXXXX-3XXXXX

L'opzione di installazione può essere impostata in fabbrica in modo diverso a seconda della funzione di ciascun Modello.

Nella tabella seguente sono mostrate le varie opzioni di ciascun indirizzo assegnato all'interno dell'opzione di installazione.

- Tra i valori espressi in ciascun indirizzo, "Riservato" non può essere modificato perché significa che non ci sono opzioni configurabili o che è già assegnata una funzione univoca per il Modello. Le opzioni SEG4, SEG5, SEG8, SEG14, SEG15, SEG17, SEG18 e SEG20 possono essere modificate per riflettere le attuali condizioni di installazione, se necessario.
 - Prima di modificare le opzioni, assicurarsi che l'unità interna sia alimentata. Se l'unità interna non è collegata, è necessario includere un alimentatore per immettere il pacchetto di trasmissione delle opzioni del telecomando nell'unità interna.
 - Per modificare le opzioni in base all'ambiente di installazione, sono disponibili due metodi: modificare 24 cifre in blocco e modificare le opzioni singolarmente.
 - Per modificare in blocco, è necessario innanzitutto conoscere tutte le opzioni di installazione a 24 cifre del Modello dal manuale di assistenza. Impostare le opzioni di installazione delle unità interne seguendo i passaggi indicati nel PASSAGGIO 1. Passaggi comuni per l'impostazione delle opzioni a pagina 30 dopo aver determinato i valori specifici dei segmenti di indirizzo necessari per modificare le opzioni di installazione.
 - Se non si conoscono tutte le opzioni di installazione, fare riferimento alla sezione PASSAGGIO 3. Modifica delle singole opzioni a pagina 37.
 - Descrizione dei segmenti di opzione con valori modificabili
- ① SEG4: impostato per l'utilizzo del "Sensore di temperatura interna ed esterna" o del "Controllo termostato ventola spento" (Solo controllo termostato ventola spento: 1, solo sensore esterno: 6, utilizzo di entrambi: 7)

ATTENZIONE

- Il "Controllo Ventilatore Termostato Off" è disponibile solo per un'unità interna per Free Joint Multi. Quando il "Controllo Ventilatore Termostato Off" è abbinato a un sistema a parete alta a zona singola, l'impostazione non può essere effettuata utilizzando questa opzione. È tuttavia possibile impostare questa opzione facendo riferimento alla sezione FASE 3. Modifica delle singole opzioni a pagina 37.
- ② SEG5: Per utilizzare un controller centrale, immettere 1.
- ③ SEG8: Per utilizzare una pompa di scarico esterna, immettere 8.

NOTA

- Se SEG8 è impostato su "Usa", SEG14 - Controllo contatto esterno verrà impostato automaticamente su DISATTIVATO.
- ④ SEG14: come opzione di Controllo contatto esterno, verificare il sito di installazione e quindi selezionare l'opzione appropriata.

NOTA

- Se SEG14 non è impostato su "predefinito", SEG8 - la pompa di scarico esterna non sarà disponibile.
- ⑤ SEG15: Imposta un'opzione di uscita in base al controllo esterno (Termostato acceso - 0, Funzionamento accesso - 1)
- ⑥ SEG17: Controlla il tono acustico ricevuto dal telecomando dell'unità interna. (Uso cicalino - 6, disuso - 7)
- ⑦ SEG18: Modifica il tempo di utilizzo del filtro dell'unità interna (500 ore - 1, 750 ore - 2)
- ⑧ SEG20: Imposta questa opzione per controllare un'unità interna tramite un telecomando specifico.

Opzione	SEG1		SEG2			SEG3			SEG4			SEG5			SEG6						
Funzione	Pagina		Modalità			Prenotata			Utilizzo del sensore di temperatura ambiente esterno / Controllo Thermo Off della ventola			Utilizzo del controllo centrale			Prenotata						
Indicazioni e dettagli	Indicazione	Dettagli	Indicazione	Dettagli	-				Indicazione	Dettagli	Impostato in fabbrica	Indicazione	Dettagli	Impostato in fabbrica				Indicazione	Dettagli	Impostato in fabbrica	
	0		2	Installazione	-				0	Disuso	0	0	Disuso	1				0	Disuso		
									1	Utilizzo/Disuso		1	Utilizzo								
									6	Disuso/Utilizzo			1					Utilizzo			
					7	Utilizzo/Utilizzo															
Opzione	SEG7		SEG8			SEG9			SEG10			SEG11			SEG12						
Funzione	Pagina		Utilizzo della pompa di scarico			Prenotata			Prenotata			Prenotata			Prenotata						
Indicazioni e dettagli	Indicazione	Dettagli	Indicazione	Dettagli	Impostato in fabbrica																
	1		0	Disuso	0																
			8	Utilizzare una pompa di scarico esterna																	
Opzione	SEG13		SEG14			SEG15			SEG16			SEG17			SEG18						
Funzione	Pagina		Utilizzo del controllo esterno			Impostazione dell'uscita del controllo esterno			Prenotata			Controllo del cicalone (tono di ricezione dell'unità interna)			Usa il tempo del filtro						
Indicazioni e dettagli	Indicazione	Dettagli	Indicazione	Dettagli	Impostato in fabbrica	Indicazione	Dettagli	Impostato in fabbrica				Indicazione	Dettagli	Impostato in fabbrica	Indicazione	Dettagli	Impostato in fabbrica				
	2			0	Disuso	0	0	Termostato acceso				0	6	Utilizzo	6	0	Disuso				
		1	Controllo On/Off	1	Funzionamento acceso		7	Disuso					1	500HR							
		2	Controllo Off	2	Uso (Riscaldatore in funzione → Ventilatore acceso) + Riscaldamento di emergenza inattivo		-	-					2	750HR							
		3	Controllo On/Off della finestra	3	Uso (Riscaldatore in funzione → Ventilatore spento) + Riscaldamento di emergenza inattivo		-	-					-	-							
		8	Controllo inversione	4	Uso (Riscaldatore in funzione → Ventilatore acceso/Sbrinamento → Ventilatore spento) + Riscaldamento di emergenza inattivo		-	-					-	-		1					
		9	Controllo On/Off e inversione	5	Uso (Riscaldatore in funzione → Ventilatore acceso) + Riscaldamento di emergenza		-	-					-	-							
		A	Controllo Off e inversione	6	Uso (Riscaldatore in funzione → Ventilatore spento) + Riscaldamento di emergenza		-	-					-	-							
		B	Controllo On/Off e inversione della finestra	7	Uso (Riscaldatore in funzione → Ventilatore acceso/Sbrinamento → Ventilatore spento) + Riscaldamento di emergenza		-	-	-	-											
Opzione	SEG19		SEG20			SEG21			SEG22			SEG23			SEG24						
Funzione	Pagina		Indirizzo del controller wireless			Prenotata			Prenotata			Prenotata			Prenotata						
Indicazioni e dettagli	Indicazione	Dettagli	Indicazione	Dettagli	Impostato in fabbrica																
	3		0 o 1	Interno 1	0																
		2	Interno 2																		
		3	Interno 3																		
4		Interno 4																			

Impostazione delle opzioni di installazione

FASE 3. Modifica delle opzioni singolarmente

Per modificare il valore di un'opzione specifica, fare riferimento alla tabella seguente e seguire i passaggi indicati nel PASSAGGIO 1. Passaggi comuni per l'impostazione delle opzioni nella Pagina 30.

(Inserire l'indirizzo impostato dell'opzione di installazione da modificare in SEG4 e SEG5 nella Tabella 17 e immettere il valore dell'opzione di modifica in SEG6. I valori di SEG1, SEG2, SEG3 e SEG4 sono sempre 0, D e 2 nello stesso ordine della Tabella 17.)

Tabella 17: Impostazioni delle singole opzioni

Opzione	SEG1		SEG2		SEG3		SEG4		SEG5		SEG6	
Funzione	Pagina		Modalità		Modalità opzione per cambiare		Posizione delle decine del numero dell'opzione		Posizione delle unità del numero di opzione		Nuovo valore	
Indicazioni e dettagli	Indicazione	Dettagli	Indicazione	Dettagli	Indicazione	Dettagli	Indicazione	Dettagli	Indicazione	Dettagli	Indicazione	Dettagli
		0		D		2		Valore della posizione delle decine	da 0 a 9	Valore della posizione delle unità	da 0 a 9	Nuovo valore

Esempio: modifica dell'opzione Controllo cicalino (SEG17) delle opzioni di installazione su 1 (Disuso).

Opzione	SEG1	SEG2	SEG3	SEG4	SEG5	SEG6
Funzione	Pagina	Modalità	Option Modalità to change	Posizione delle decine del numero dell'opzione	Posizione delle unità del numero di opzione	Nuovo valore
Indicazione	0	D	2	1	7	1

NOTA

- Nella seguente tabella delle opzioni viene illustrato come impostare l'opzione di spegnimento del termostato per un sistema a parete alta a zona singola:

Tabella 18: Come impostare l'opzione di spegnimento termico per un sistema Hi-Wall a zona singola

Opzione	SEG1	SEG2	SEG3	SEG4	SEG5	SEG6
Funzione	Pagina	Modalità	Modalità opzione per cambiare	Posizione delle decine del numero dell'opzione	Posizione delle unità del numero di opzione	Nuovo valore
Indicazione	0	D	1	2	4	F

Procedure di manutenzione

Riparazione

Prove di tenuta del gas

In caso di riparazione del circuito di refrigerante, osservare la seguente procedura per tenere in considerazione l'infiammabilità.

- 1 Rimuovere il refrigerante.
- 2 Lavare il sistema con insufflaggio di azoto per la sicurezza.
- 3 Ripetere più volte il passaggio precedente finché il refrigerante non è all'interno del sistema.
- 4 Eseguire i lavori di riparazione.
- 5 Effettuare un test di pressione.
- 6 Spurgare il circuito di refrigerante con gas inerte.
- 7 Eseguire l'aspirazione.
- 8 Caricare di refrigerante.
- 9 Eseguire il test di perdite.
- 10 Eseguire un secondo test di perdite entro un mese.

ATTENZIONE

- Non si deve utilizzare aria compressa o ossigeno.
- Lavare il sistema con insufflaggio di azoto, rabboccare il refrigerante fino a raggiungere la pressione di esercizio, ventilare alla pressione atmosferica, quindi portare ad uno stato di vuoto.
- Per la carica finale di insufflaggio di azoto, il sistema deve essere ventilato fino alla pressione atmosferica.
- La procedura è assolutamente indispensabile in caso di brasatura delle tubazioni.
- Assicurarsi che l'uscita della pompa a vuoto non sia in prossimità di sorgenti di innesco e vi sia ventilazione disponibile.
- Non applicare carichi induttivi o capacitivi permanenti al circuito senza assicurarsi che non superino la tensione consentita e la corrente consentita del condizionatore d'aria.

Controllo dei componenti

- Durante le riparazioni di componenti sigillati, tutte le alimentazioni elettriche devono essere scollegate dall'apparecchiatura su cui si sta lavorando prima di rimuovere qualsiasi copertura sigillata, ecc. Se è assolutamente necessario fornire alimentazione all'apparecchiatura durante la manutenzione, allora una forma di rilevamento delle perdite in funzione permanente deve essere posizionata nel punto più critico per avvisare di una situazione potenzialmente pericolosa.
- Per garantire la sicurezza durante il lavoro sui componenti elettrici, occorre prestare particolare attenzione a quanto segue:
 - L'involucro non deve essere modificato perché può influire sul livello di protezione. Le modifiche corrispondenti includono danni ai cavi e alle guarnizioni, numero eccessivo di connessioni, terminali

non conformi alle specifiche originali, montaggio non corretto dei pressacavi, ecc.

- Assicurarsi che l'apparato sia montato saldamente.
- Assicurarsi che le guarnizioni o i materiali di tenuta non si siano degradati per impedire l'ingresso di atmosfere infiammabili.
- Le parti di ricambio devono essere conformi alle specifiche del produttore.
- Durante la riparazione di componenti sicuri, non applicare al circuito carichi induttivi o capacitivi che superino la tensione e la corrente consentite.

Messa fuori servizio

I seguenti requisiti devono essere soddisfatti prima e durante la messa fuori servizio:

- Prima della messa fuori servizio, il personale deve conoscere bene i dettagli del prodotto.
 - L'intero refrigerante deve essere recuperato in modo sicuro.
 - Prima di avviare il processo, devono essere prelevati campioni di olio e refrigerante solo in caso di analisi per il riutilizzo.
 - Prima di avviare il processo, deve essere disponibile alimentazione.
- 1 Conoscere bene i dettagli dell'apparecchiatura.
 - 2 Isolare elettricamente il sistema.
 - 3 Prima di avviare il processo, assicurarsi di quanto segue:
 - Le apparecchiature meccaniche devono essere disponibili per maneggiare i cilindri di refrigerante.
 - Tutti i dispositivi di protezione personale (PPE) sono disponibili per la manutenzione.
 - Il processo di recupero deve essere supervisionato da una persona competente.
 - L'apparecchiatura di recupero ed i cilindri sono conformi alle norme.
 - 4 Abbassare il sistema di refrigerazione, se possibile.
 - 5 Se non è possibile aspirare, creare un collettore in modo che il refrigerante possa essere facilmente rimosso dalle parti del sistema.
 - 6 Assicurarsi che i cilindri siano posizionati sulle scale prima del recupero.
 - 7 Eseguire il sistema di recupero in base alle istruzioni del produttore.
 - 8 Non sovraccaricare i cilindri. (Non oltre l'80%)
 - 9 Assicurarsi di mantenere il cilindro all'interno della pressione massima di esercizio, anche solo temporaneamente.
 - 10 Dopo la carica, assicurarsi che i cilindri e le apparecchiature vengano prontamente rimossi dal sito e che tutte le valvole di isolamento siano chiuse.
 - 11 Il refrigerante recuperato non deve essere caricato in un altro sistema di refrigerazione a meno che non sia pulito e controllato.

Installazione della scheda opzionale Sub PCB (opzionale)

(Telecomando cablato, telecomando centralizzato e così via)

- 1 Disattivare l'alimentazione e rimuovere il pannello di copertura dell'unità interna.

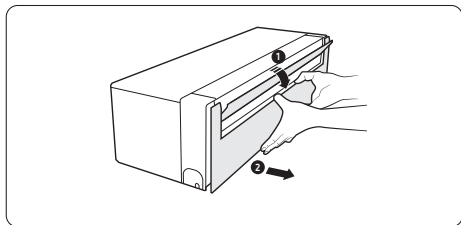

- 2 Collegare la scheda opzionale Sub PCB all'apposito alloggiamento.
- 3 Montare l'alloggiamento della scheda opzionale Sub PCB sull'unità interna.

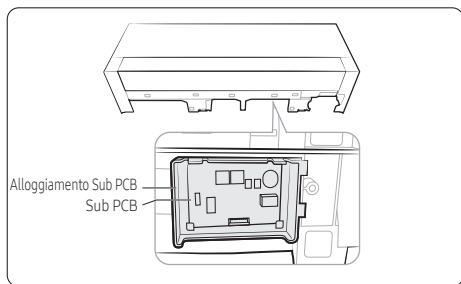

- 4 Individuare il cavo della scheda opzionale, quindi collegare il filo al circuito stampato Sub PCB come illustrato nell'immagine.

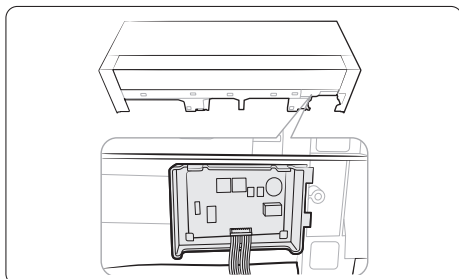

- 5 Collegare il cavo (telecomando, telecomando centralizzato e così via) alla scheda opzionale Sub PCB.
- 6 Montare l'alloggiamento PCB e il pannello di copertura.

※Se non si installa la scheda opzionale Sub PCB, disporre il cavo per il multisistema (collegamento), come illustrato nell'immagine.

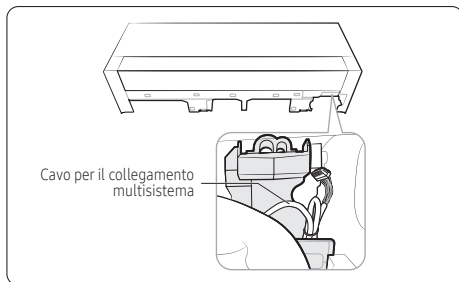

NOTA

- La scheda opzionale Sub PCB è montato in modo da essere controllato tramite telecomando cablato e telecomando centralizzato.

SAMSUNG